



FERRI srl - Via C. Govoni, 30 - 44030 Tamara (FE) Italy  
Tel. +39-0532.866866 - Fax +39-0532.866851  
<http://www.ferrisrl.it>  
e-mail: ferrisrl@ferrisrl.it

# TGA

DECEPUGLIATRICI IDRAULICHE  
HYDRAULIC FLAIL-HEDGER MOWERS  
HYDRAULISCHER BOSCHUNGMAHER  
DEBROUSSAILLEUSES HYDRAULIQUES  
DESBROZADORA

CATALOGO DELLE PARTI DI RICAMBIO  
SPARE PARTS CATALOGUE  
ERSATZTEILKATALOG  
CATALOGUE DE PIECES DETACHEES  
CATALOGO DEL LAS PIEZAS DE RECAMBIO

TGA50

Serien.  
Serial no.  
Seriennr.  
N. série  
Nùm. serie

01

**INDICE DELLE TAVOLE - INDEX OF PIECES - TABELLENINHALTSVIERZEICHNIS  
INDEX DES PANNEAUX - INDICE DE LAS TABLAS**

**TGA50 - 01**

<b>A020</b>	<i>Telaio · Frame · Rahmen · Chassis · Bastidor</i>
<b>B027</b>	<i>Bracci · Arms · Arme · Bras · Brazos</i>
<b>C091</b>	<i>Impianto idraulico alimentazione · Feeding hydraulic system · Hydraulikanlage der versorgung · Installation hydraulique d'alimentation · Equipo hidraulico alimentacion</i>
<b>C092</b>	<i>Comandi idraulici · Distributors · Stevergerate · Distributeurs · Distribuidores</i>
<b>C093</b>	<i>Comandi idraulici · Distributors · Stevergerate · Distributeurs · Distribuidores</i>
<b>C094</b>	<i>Impianto idraulico servizi · Hydraulic installation to attachments · Hydraulikanlange fur ausrustungen · Installation hydraulique aux outils · Instalacion hidraulica equipos</i>
<b>D009</b>	<i>Martinetto · Jack · Zylinder · Vérin · Gato</i>
<b>D042</b>	<i>Martinetto · Jack · Zylinder · Vérin · Gato</i>
<b>D043</b>	<i>Martinetto · Jack · Zylinder · Vérin · Gato</i>
<b>D044</b>	<i>Martinetto · Jack · Zylinder · Vérin · Gato</i>
<b>G005</b>	<i>Moltiplicatore · Gear box · Getriebe · Multiplicateur · Multiplicador</i>
<b>H013</b>	<i>Impianto elettrico · Electric system · Elektrische anlage · Installation electriques · Instalacion electricos</i>
<b>L001</b>	<i>Manipolatore · Control lever · Steverhebel · Manipulateur · Manipulador</i>
<b>M023</b>	<i>Sospensione 1° braccio · 1st arm suspension · Aufhangung 1.ausleger · Suspension 1 er bras · Suspension 1° brazo</i>
<b>M024</b>	<i>Scambiatore di calore · Heat exchanger · Warmeaustauscher · Echangeur de chaleur · Intercambiador de calor</i>

INDICE FIGURATIVO - PICTURE INDEX - ABBILDUNGSVERZEICHNIS  
INDEX FIGURATIF - INDICE FIGURATIVO

TGA50 - 01

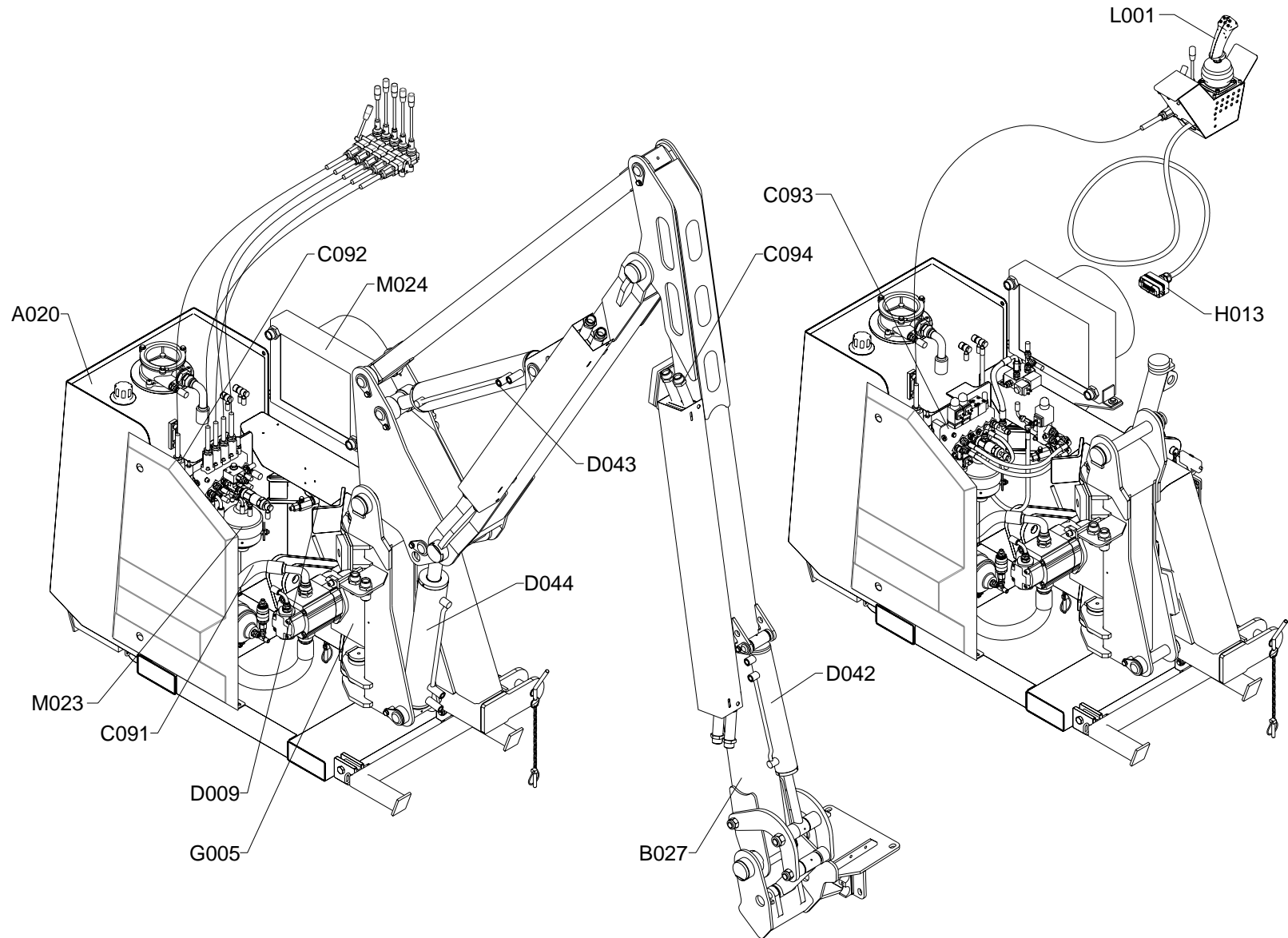

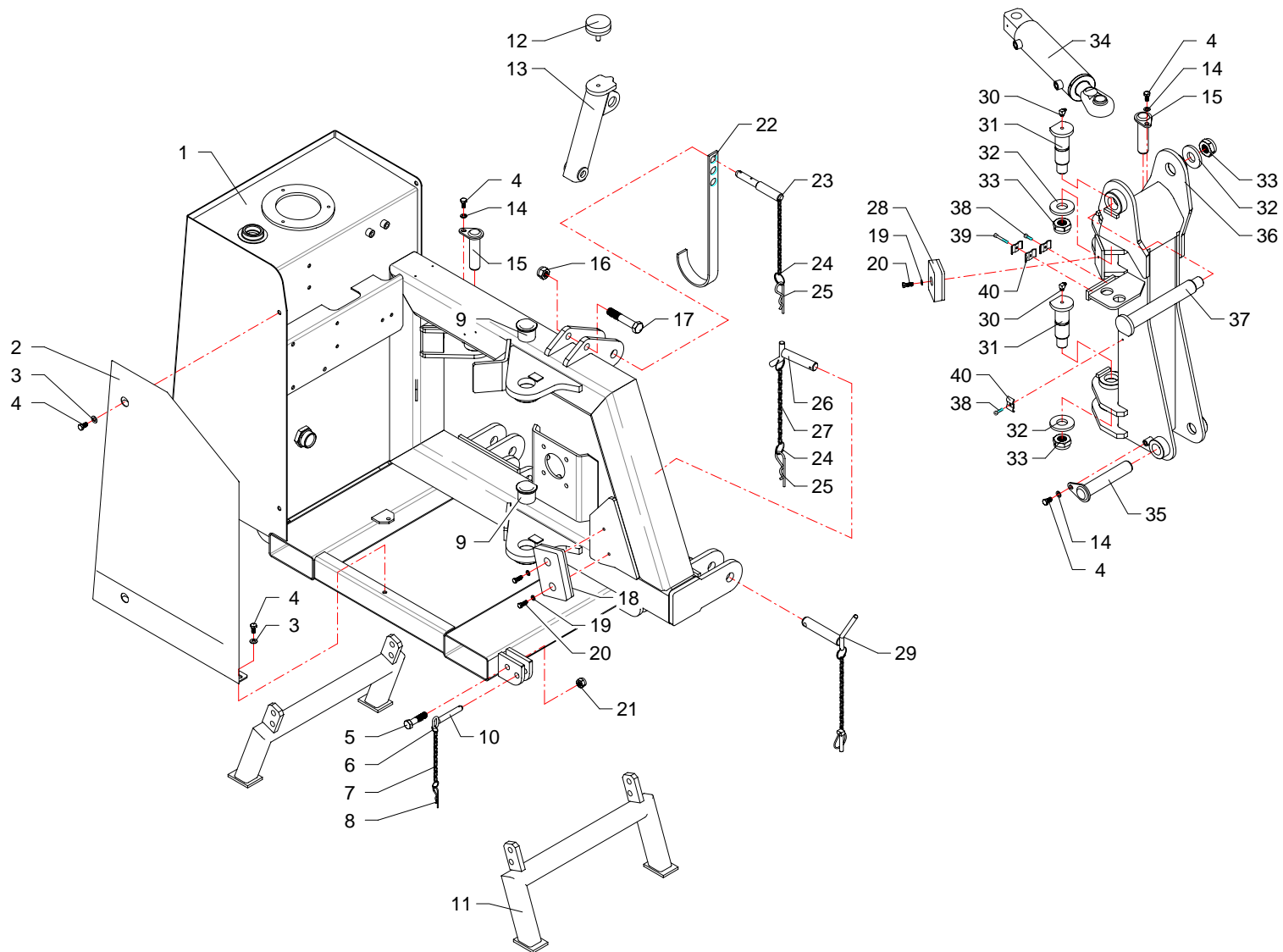

RIF	CODE	Qty			Denominazione-Denomination-Bezeichnung-Denomination-Denominacion
		TGASO [01]	TGASZ [01]		
1	TGA50010100	1	1		Telaio · Frame · Rahmen · Chassis · Bastidor
2	TGA50170300	1	1		Carter · Casing · Keilriemenschutz · Enveloppe · Carter
3	0349002Z	3	3		Rondella · Washer · Scheibe · Rondelle · Arandela
4	0318005Z	3	3		Vite · Bolt · Schraube · Vis · Tornillo
5	0304011Z	4	4		Vite · Bolt · Schraube · Vis · Tornillo
6	2301074	8	8		Anello · Ring · Ring · Bague · Anillo
7	2301117	4	4		Catena · Chain · Kette · Chaîne · Banda
8	0340022	4	4		Copiglia · Split pin · Splint · Goupille · Pasador
9	1001022	2	2		Boccola · Bushing · Buchse · Bague · Casquillo
10	F16110600	4	4		Perno · Pin · Zapfen · Goujon · Perno
11	TK8040100	2	2		Piede · Pad · Fuss · Pied · Pie
12	3201001	1	1		Tampone · Pad · Stopfen · Tampon · Tapon
13	TGA50200100	1	1		Staffa · Clamp · Prätze · Etrier · Brida
14	0322003Z	3	3		Rondella · Washer · Scheibe · Rondelle · Arandela
15	TKV65110100	2	2		Perno · Pin · Zapfen · Goujon · Perno
16	0310005	1	1		Dado · Nut · Mutter · Ecrou · Tuerca
17	0305013Z	1	1		Vite · Bolt · Schraube · Vis · Tornillo
18	2301007	1	1		Tampone · Pad · Stopfen · Tampon · Tapon
19	0322002Z	3	3		Rondella · Washer · Scheibe · Rondelle · Arandela
20	0347007Z	3	3		Vite · Bolt · Schraube · Vis · Tornillo
21	0310004	4	4		Dado · Nut · Mutter · Ecrou · Tuerca
22	F27070400	1	1		Supporto · Bracket · Halterung · Support · Soporte
23	F16110500	1	1		Spina · Pin · Stift · Goupille · Pasador hendido
24	2301115	5	5		Anello · Ring · Ring · Bague · Anillo
25	0340020	3	3		Copiglia · Split pin · Splint · Goupille · Pasador
26	F46110300	2	2		Perno · Pin · Zapfen · Goujon · Perno
27	2301117	2	2		Catena · Chain · Kette · Chaîne · Banda
28	3201002	1	1		Tampone · Pad · Stopfen · Tampon · Tapon
29	2301235	2	2		Spina · Pin · Stift · Goupille · Pasador hendido
30	0339001	2	2		Ingrassatore · Grease nipple · Schmiernippel · Graisseur · Engrasador
31	TSN50110300	2	2		Perno · Pin · Zapfen · Goujon · Perno
32	TK8150100	3	3		Rondella · Washer · Scheibe · Rondelle · Arandela
33	0310018	2	2		Dado · Nut · Mutter · Ecrou · Tuerca
34	27111000	1	1		Martinetto · Jack · Zylinder · Vérin · Gato
35	TGA50110100	1	1		Perno · Pin · Zapfen · Goujon · Perno

I GB D F E

Telaio · Frame · Rahmen · Chassis · Bastidor

**FERRI**

**A020**

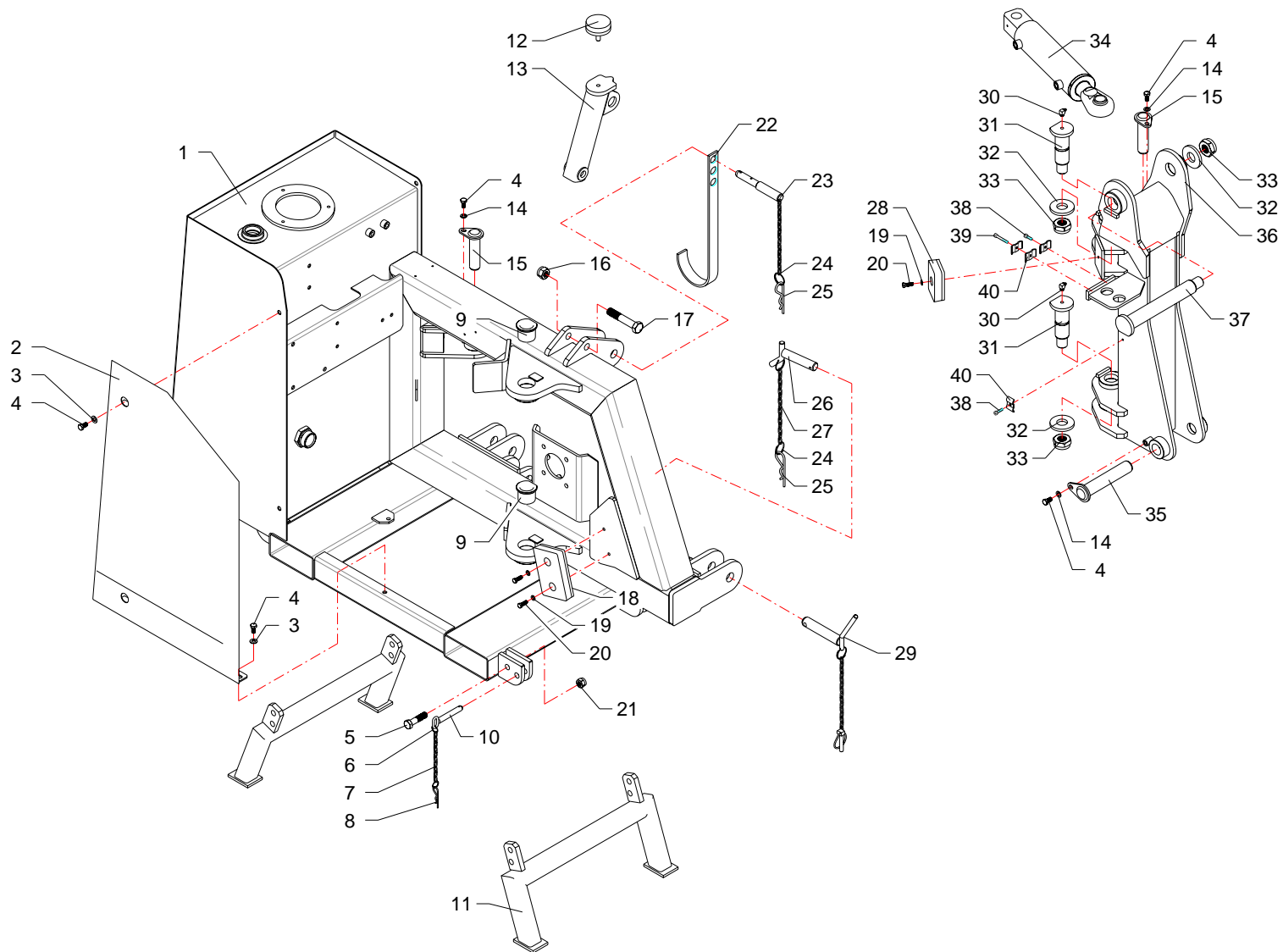

RIF	CODE	Qnt			Denominazione-Denomination-Bezeichnung-Denomination-Denominacion
		TGAS0 [01]	TGASZ [01]		
					I GB D F E
36	<b>TGA50070200</b>	1	1		Supporto · Bracket · Halterung · Support · Soporte
37	<b>TP48110100</b>	1	1		Perno · Pin · Zapfen · Goujon · Perno
38	<b>0316006Z</b>	3	2		Vite · Bolt · Schraube · Vis · Tornillo
39	<b>0316011Z</b>		1		Vite · Bolt · Schraube · Vis · Tornillo
40	<b>TP48290200</b>	3	4		Fermatubi · Pipe clamp · Rohrschelle · Serre tuyaux · Sujeta tubos

Telaio · Frame · Rahmen · Chassis · Bastidor

**FERRI**

**A020**

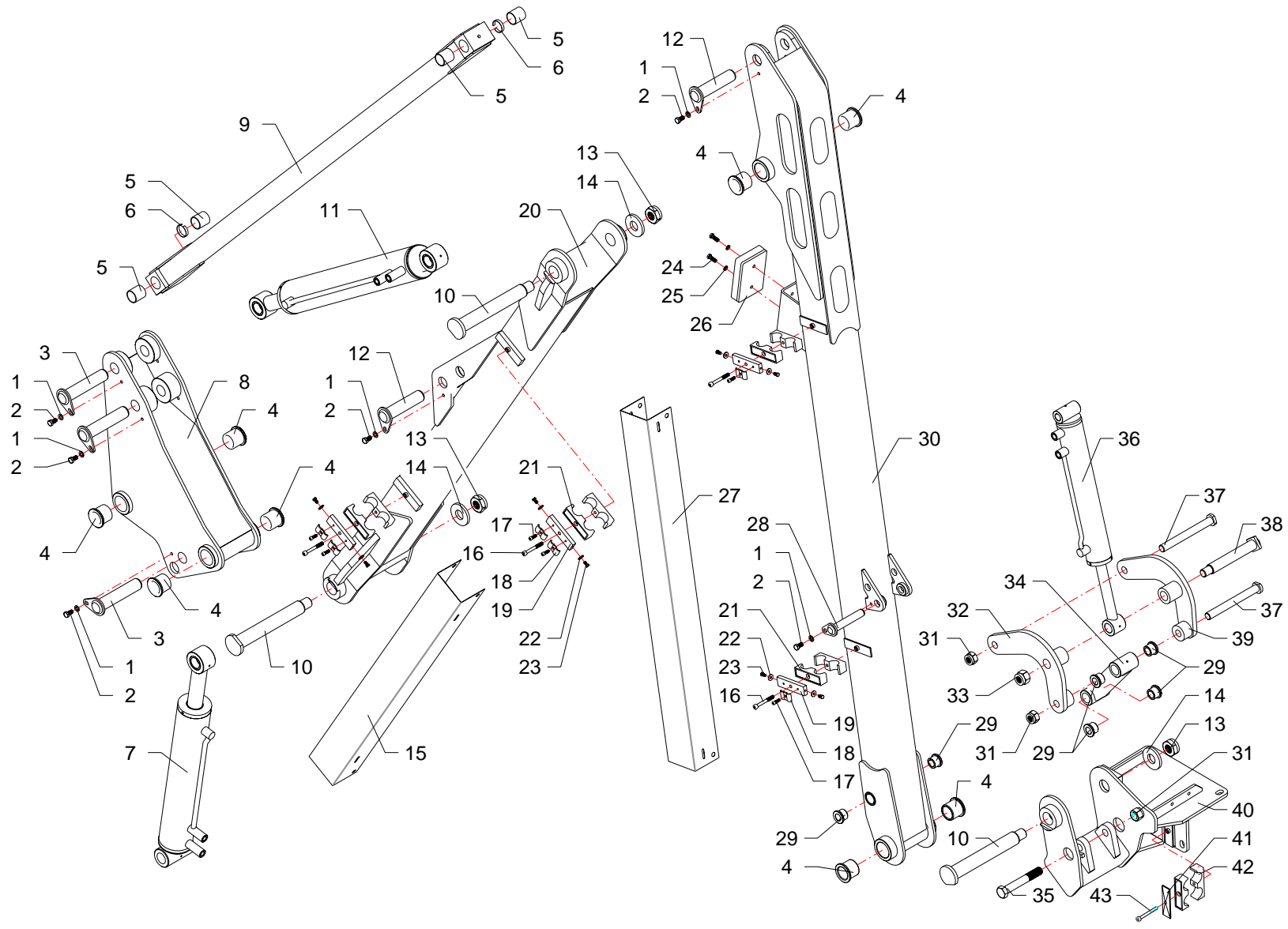



RIF	CODE	TGA50 [01]	Qnt				Denominazione-Denomination-Bezeichnung-Denominacion  I GB D F E
1	0322003Z	5				Rondella · Washer · Scheibe · Rondelle · Arandela	
2	0342003Z	5				Vite · Bolt · Schraube · Vis · Tornillo	
3	TGA50110200	3				Perno · Pin · Zapfen · Goujon · Perno	
4	1001017	6				Boccola · Bushing · Buchse · Bague · Casquillo	
5	1001007	4				Boccola · Bushing · Buchse · Bague · Casquillo	
6	TGA50140100	2				Distanziale · Spacer · Distanzstueck · Entretoise · Separador	
7	27146000	1				Martinetto · Jack · Zylinder · Vérin · Gato	
8	TGA50070100	1				Supporto · Bracket · Halterung · Support · Soporte	
9	TGA50080100	1				Tirante · Connecting rod · Spannstange · Tige · Tirante	
10	TP48110100	3				Perno · Pin · Zapfen · Goujon · Perno	
11	27145000	1				Martinetto · Jack · Zylinder · Vérin · Gato	
12	TGA50110300	2				Perno · Pin · Zapfen · Goujon · Perno	
13	0310018	3				Dado · Nut · Mutter · Ecrou · Tuerca	
14	TK8150100	3				Rondella · Washer · Scheibe · Rondelle · Arandela	
15	TGA50170100	1				Protezione · Guard · Schutz · Protection · Proteccion	
16	0317015Z	4				Vite · Bolt · Schraube · Vis · Tornillo	
17	0316006Z	6				Vite · Bolt · Schraube · Vis · Tornillo	
18	TP48290200	6				Fermatubi · Pipe clamp · Rohrshelle · Serre tuyaux · Sujeta tubos	
19	TSN50290100	4				Staffa · Clamp · Pratzte · Etrier · Brida	
20	TGA50210100	1				Braccio · Arm · Arm · Bras · Brazo	
21	0414005	4				Collare · Anchor pipe · Schlauchschelle · Plate fixe tube · Brida	
22	0349006Z	8				Rondella · Washer · Scheibe · Rondelle · Arandela	
23	0365003Z	8				Vite · Bolt · Schraube · Vis · Tornillo	
24	0347007Z	2				Vite · Bolt · Schraube · Vis · Tornillo	
25	0322002Z	2				Rondella · Washer · Scheibe · Rondelle · Arandela	
26	2301007	1				Tampone · Pad · Stopfen · Tampon · Tapon	
27	TGA50170200	1				Protezione · Guard · Schutz · Protection · Proteccion	
28	TKV65110300	1				Perno · Pin · Zapfen · Goujon · Perno	
29	1004001	6				Boccola · Bushing · Buchse · Bague · Casquillo	
30	TGA50210200	1				Braccio · Arm · Arm · Bras · Brazo	
31	0359007	3				Dado · Nut · Mutter · Ecrou · Tuerca	
32	TGA46200200	1				Leva · Lever · Hebel · Levier · Palanca	
33	0359008	1				Dado · Nut · Mutter · Ecrou · Tuerca	
34	TGA46200300	1				Puntone · Strut · Druckstab · Etai · Puntal	
35	TGA46190100	1				Vite · Bolt · Schraube · Vis · Tornillo	

Bracci · Arms · Arme · Bras · Brazos

**FERRI**

**B027**

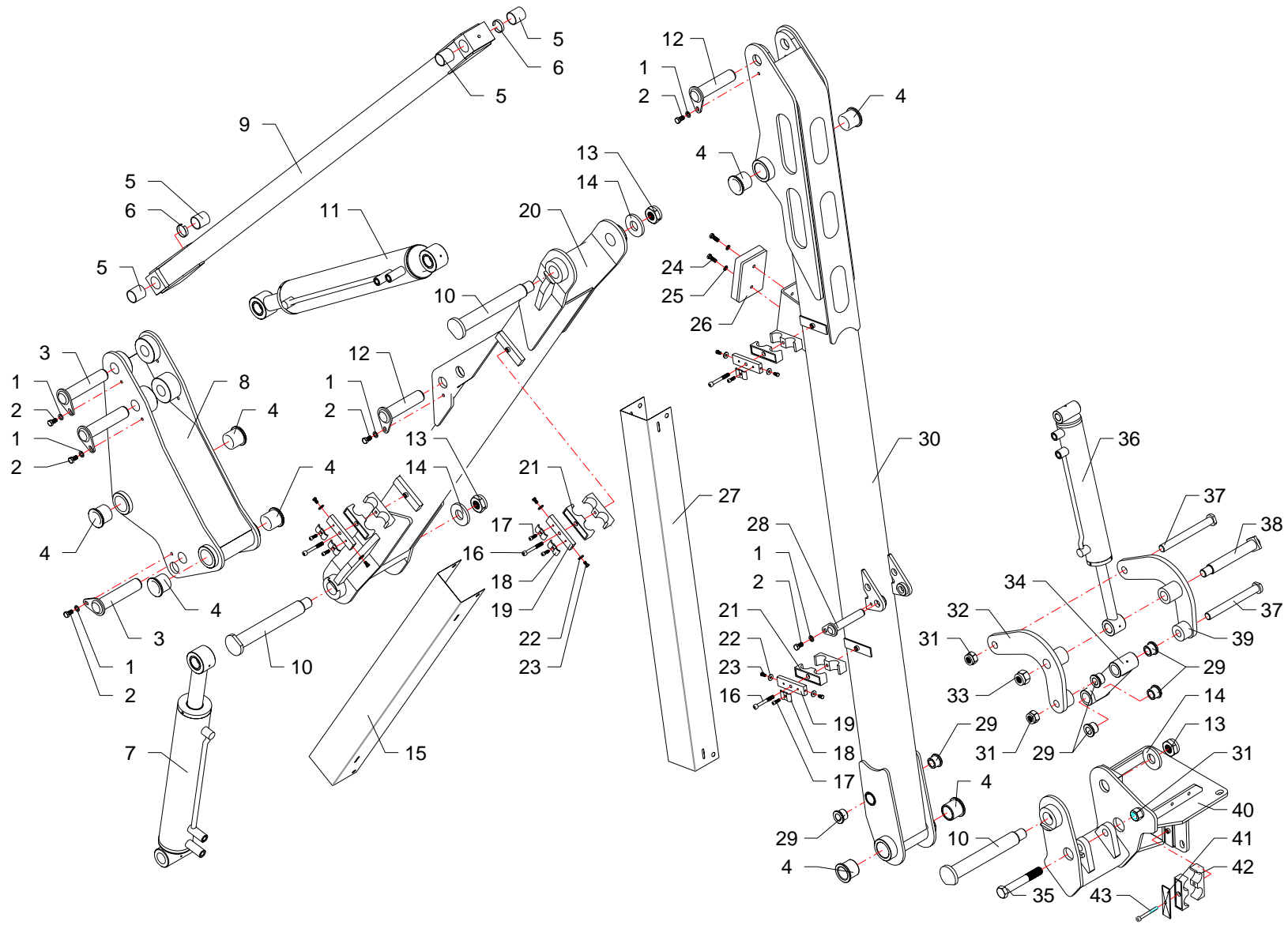

RIF	CODE	Qnt				Denominazione-Denomination-Bezeichnung-Denomination-Denominacion
		TGASO [o1]				
36	27144000	1				Martinetto · Jack · Zylinder · Vérin · Gato
37	TP48110300	2				Perno · Pin · Zapfen · Goujon · Perno
38	BSV10110500	1				Perno · Pin · Zapfen · Goujon · Perno
39	TGA46200100	1				Leva · Lever · Hebel · Levier · Palanca
40	TGA46070200	1				Attacco · Linkage · Anschluss · Attelage · Ataque
41	0414012	1				Collare · Anchor pipe · Schlauchschelle · Plate fixe tube · Brida
42	0414004	1				Piastra · Plate · Platte · Plate · Placa
43	0317013Z	1				Vite · Bolt · Schraube · Vis · Tornillo

I GB D F E

Bracci · Arms · Arme · Bras · Brazos

**FERRI**

**B027**

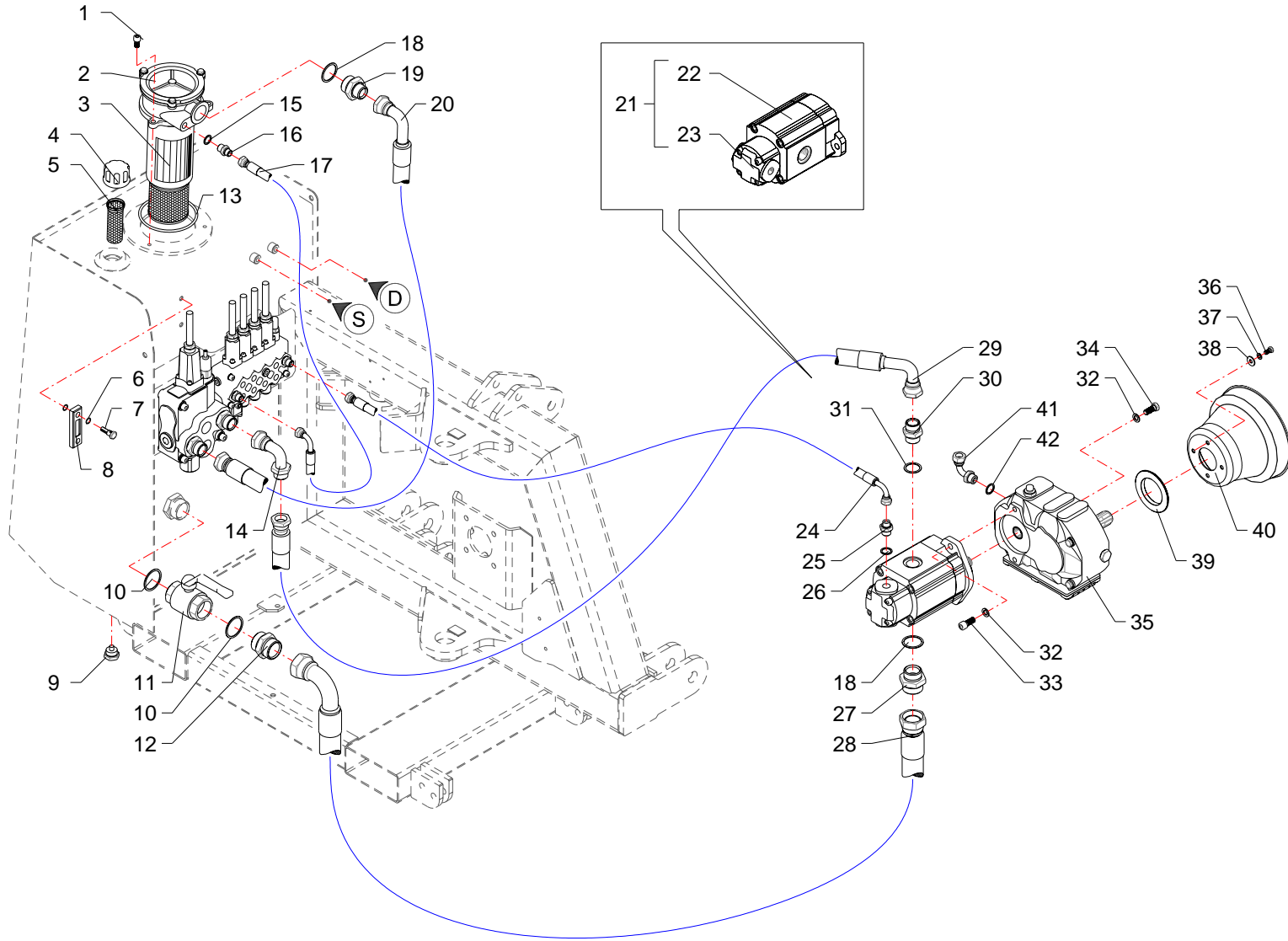

RIF	CODE	Qty				Denominazione-Denomination-Bezeichnung-Denomination-Denominacion
		TGASO [01]	TGASZ [01]			
1	0318005Z	3	3			Vite · Bolt · Schraube · Vis · Tornillo
2	0413016	1	1			Filtro · Filter · Filter · Filtre · Filtro
3	0413018	1	1			Cartuccia · Cartridge · Filterensatz · Cartouche · Cartucho
4	0418035	1	1			Tappo · Cap · Stopfen · Buchon · Tapon
5	0418006	1	1			Filtro · Filter · Filter · Filtre · Filtro
6	0418037	1	1			Guarnizione · Gasket · Dichtung · Joint · Empaquetadura
7	0418038	2	2			Vite cava · Hollow Screw · Hohlschraube · Vis creuse · Tornillo hueco
8	0418003	1	1			Spia livello · Level indicator · Pegel controllampe · Indicator niveau · Indicator de nivel
9	0418033	1	1			Tappo · Cap · Stopfen · Buchon · Tapon
10	0408010	2	2			Rondella · Washer · Scheibe · Rondelle · Arandela
11	0409006	1	1			Rubinetto · Cock · Schlusshanduentil · Robinet · Valvula de compuerta
12	0402009	1	1			Nipplo · Nipple · Nippel · Niplo · Niple
13	OR210	1	1			Guarnizione · Gasket · Dichtung · Joint · Empaquetadura
14	0405007	1	1			Curva · Curve · Bogen · Manchon · Curva
15	0408009	1	1			Rondella · Washer · Scheibe · Rondelle · Arandela
16	0401016	1	1			Riduzione · Nipple · Nippel · Adapteur · Reduccion
17	0502067	1	1			Tubo · Pipe · Schlauch · Tuyau · Tubo
18	0408008	2	2			Rondella · Washer · Scheibe · Rondelle · Arandela
19	0401011	1	1			Riduzione · Nipple · Nippel · Adapteur · Reduccion
20	0505085	1	1			Tubo · Pipe · Schlauch · Tuyau · Tubo
21	1501090	1	1			Pompa · Pump · Pompe · Pompe · Bomba
22	1501104	1	1			Pompa · Pump · Pompe · Pompe · Bomba
23	1501105	1	1			Pompa · Pump · Pompe · Pompe · Bomba
24	0502022	1	1			Tubo · Pipe · Schlauch · Tuyau · Tubo
25	0401004	1	1			Riduzione · Nipple · Nippel · Adapteur · Reduccion
26	0408004	1	1			Rondella · Washer · Scheibe · Rondelle · Arandela
27	0401012	1	1			Riduzione · Nipple · Nippel · Adapteur · Reduccion
28	0512004	1	1			Tubo · Pipe · Schlauch · Tuyau · Tubo
29	0505116	1	1			Tubo · Pipe · Schlauch · Tuyau · Tubo
30	0402007	1	1			Nipplo · Nipple · Nippel · Niplo · Niple
31	0408007	1	1			Rondella · Washer · Scheibe · Rondelle · Arandela
32	0322004Z	6	6			Rondella · Washer · Scheibe · Rondelle · Arandela
33	0319006Z	2	2			Vite · Bolt · Schraube · Vis · Tornillo
34	0343003Z	4	4			Vite · Bolt · Schraube · Vis · Tornillo
35	1401026	1	1			Moltiplicatore · Gear box · Getriebe · Multiplicateur · Multiplicador

I GB D F E

Impianto idraulico alimentazione · Feeding hydraulic system · Hydraulikanlage der versorgung · Installation hydraulique d'alimentation · Equipo hidraulico alimentacion

**FERRI**

**C091**

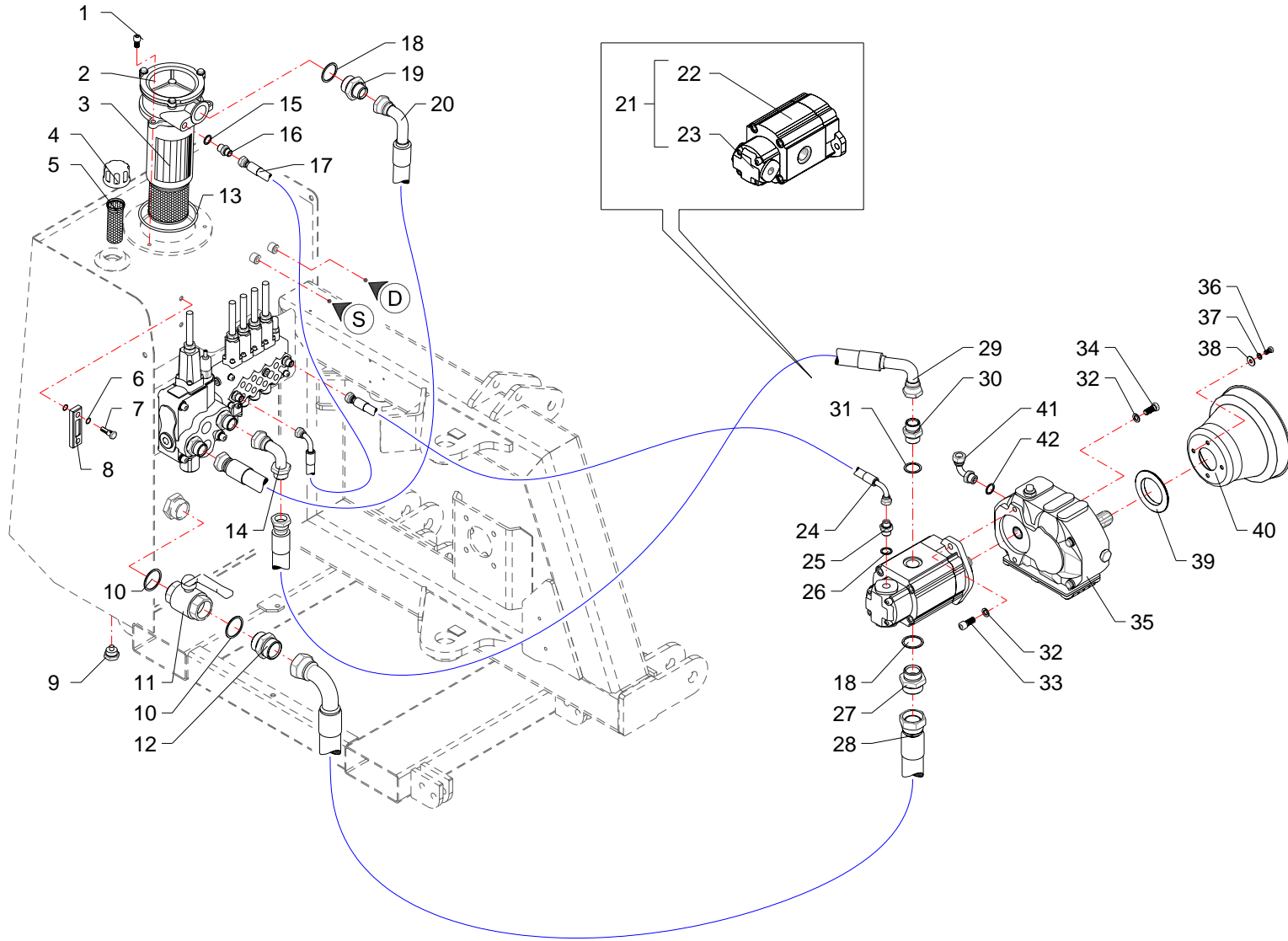

RIF	CODE	Qnt			Denominazione-Denomination-Bezeichnung-Denomination-Denominacion
		TGAS0 [01]	TGASZ [01]		
36	<b>0347005Z</b>	4	4		Vite · Bolt · Schraube · Vis · Tornillo
37	<b>0322002Z</b>	4	4		Rondella · Washer · Scheibe · Rondelle · Arandela
38	<b>0349001Z</b>	4	4		Rondella · Washer · Scheibe · Rondelle · Arandela
39	<b>TGA50150100</b>	1	1		Anello · Ring · Ring · Bague · Anillo
40	<b>1701011</b>	1	1		Cuffia · Guard · Schutz · Protecteur · Casqueta

I GB D F E

Impianto idraulico alimentazione · Feeding hydraulic system · Hydraulikanlage der versorgung · Installation hydraulique d'alimentation · Equipo hidraulico alimentacion

**FERRI**

**C091**

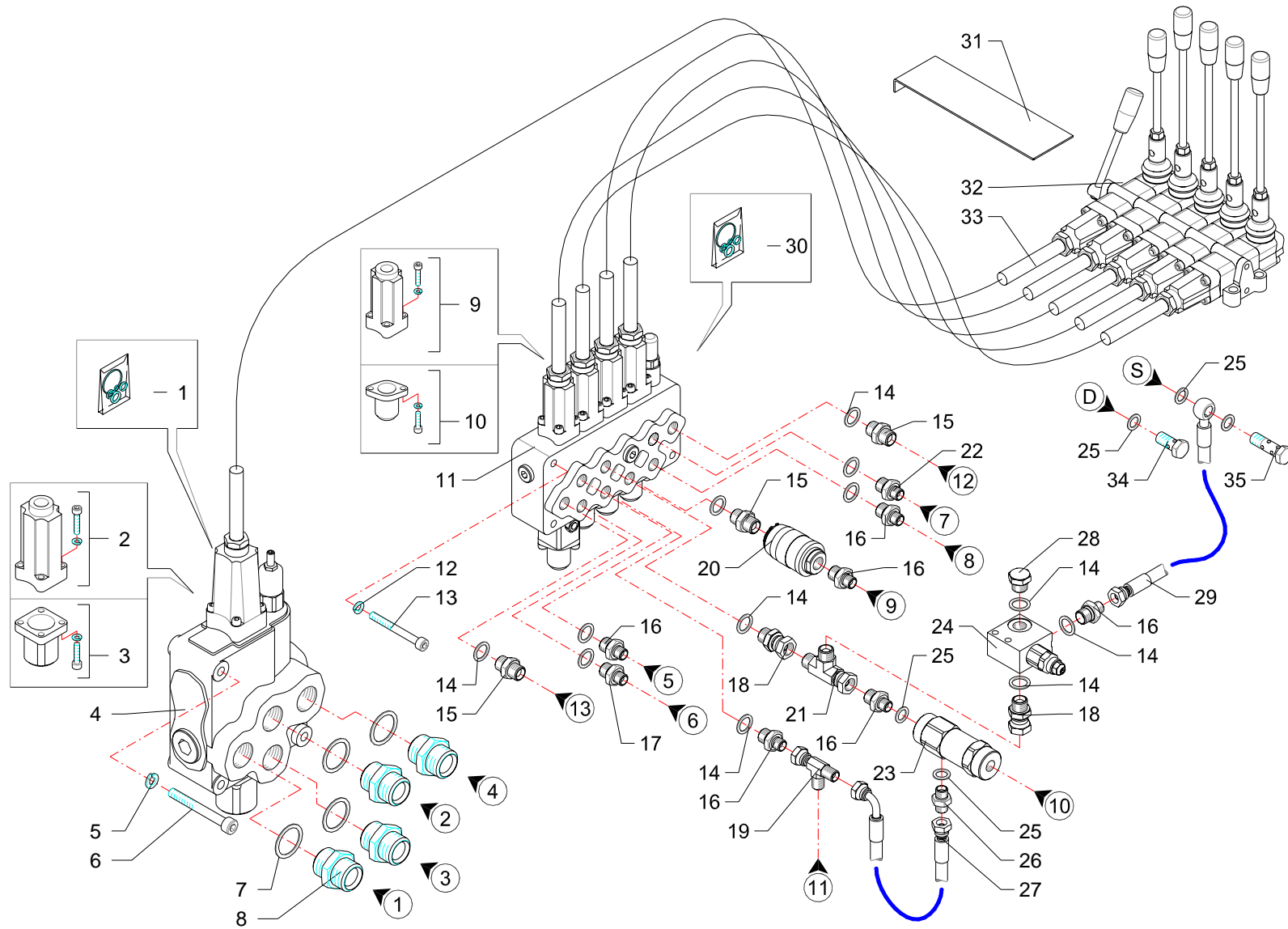



RIF	CODE	TGA50 [o1]	Qty				Denominazione-Denomination-Bezeichnung-Denomination-Denominacion  I GB D F E
1	1305137	1				Kit guarnizioni · Set of gaskets · Satz dichtungen · Jeu de joints · Serie de guarniciones	
2	5TEL120005	1				Cappello · Cap · Deckel · Capuchon · Capuchon	
3	5U11120000	1				Cappello · Cap · Deckel · Capuchon · Capuchon	
4	1305121	1				Distributore · Control valve · Steverblock · Distributeur · Distribuidor	
5	0322003Z	2				Rondella · Washer · Scheibe · Rondelle · Arandela	
6	0318009Z	2				Vite · Bolt · Schraube · Vis · Tornillo	
7	0408006	4				Rondella · Washer · Scheibe · Rondelle · Arandela	
8	0402006	4				Niplo · Nipple · Nippel · Niplo · Niple	
9	5TEL105000	4				Cappello · Cap · Deckel · Capuchon · Capuchon	
10	5U08810500	4				Cappello · Cap · Deckel · Capuchon · Capuchon	
11	1305127	1				Distributore · Control valve · Steverblock · Distributeur · Distribuidor	
12	0322002Z	3				Rondella · Washer · Scheibe · Rondelle · Arandela	
13	0317015Z	3				Vite · Bolt · Schraube · Vis · Tornillo	
14	0408003	12				Rondella · Washer · Scheibe · Rondelle · Arandela	
15	0402003	3				Niplo · Nipple · Nippel · Niplo · Niple	
16	0401003	5				Riduzione · Nipple · Nippel · Adapteur · Reduccion	
17	TK5190200	1				Riduzione · Nipple · Nippel · Adapteur · Reduccion	
18	0407003	2				Raccordo · Connector · Anschluss · Raccord · Brida	
19	0410026	1				Raccordo · Connector · Anschluss · Raccord · Brida	
20	0415007	1				Valvola · Valve · Ventil · Soupape · Válvula	
21	0410028	2				Raccordo · Connector · Anschluss · Raccord · Brida	
22	TK5190300	1				Riduzione · Nipple · Nippel · Adapteur · Reduccion	
23	0417005	1				Valvola · Valve · Ventil · Soupape · Válvula	
24	0417043	1				Valvola · Valve · Ventil · Soupape · Válvula	
25	0408002	5				Rondella · Washer · Scheibe · Rondelle · Arandela	
26	0407002	1				Raccordo · Connector · Anschluss · Raccord · Brida	
27	0501325	1				Tubo · Pipe · Schlauch · Tuyau · Tubo	
28	0418020	1				Tappo · Cap · Stopfen · Buchon · Tapon	
29	0501343	1				Tubo · Pipe · Schlauch · Tuyau · Tubo	
30	1305133	1				Kit guarnizioni · Set of gaskets · Satz dichtungen · Jeu de joints · Serie de guarniciones	
31	16999	1				Lamierino · Metal cover · Metalldeckel · Tôle mince · Lamina	
32	1305057	1				Telecomando · Remote control · Fernsteuerung · Telecommande · Telecomando	
33	1305012	5				Cavo · Cable · Kabel · Cable · Cable	
34	0412002	1				Vite cava · Hollow Screw · Hohlschraube · Vis creuse · Tornillo hueco	
35	0412011	1				Vite cava · Hollow Screw · Hohlschraube · Vis creuse · Tornillo hueco	

Comandi idraulici · Distributors · Stevergerate · Distributeurs · Distribuidores

**FERRI**

**C092**

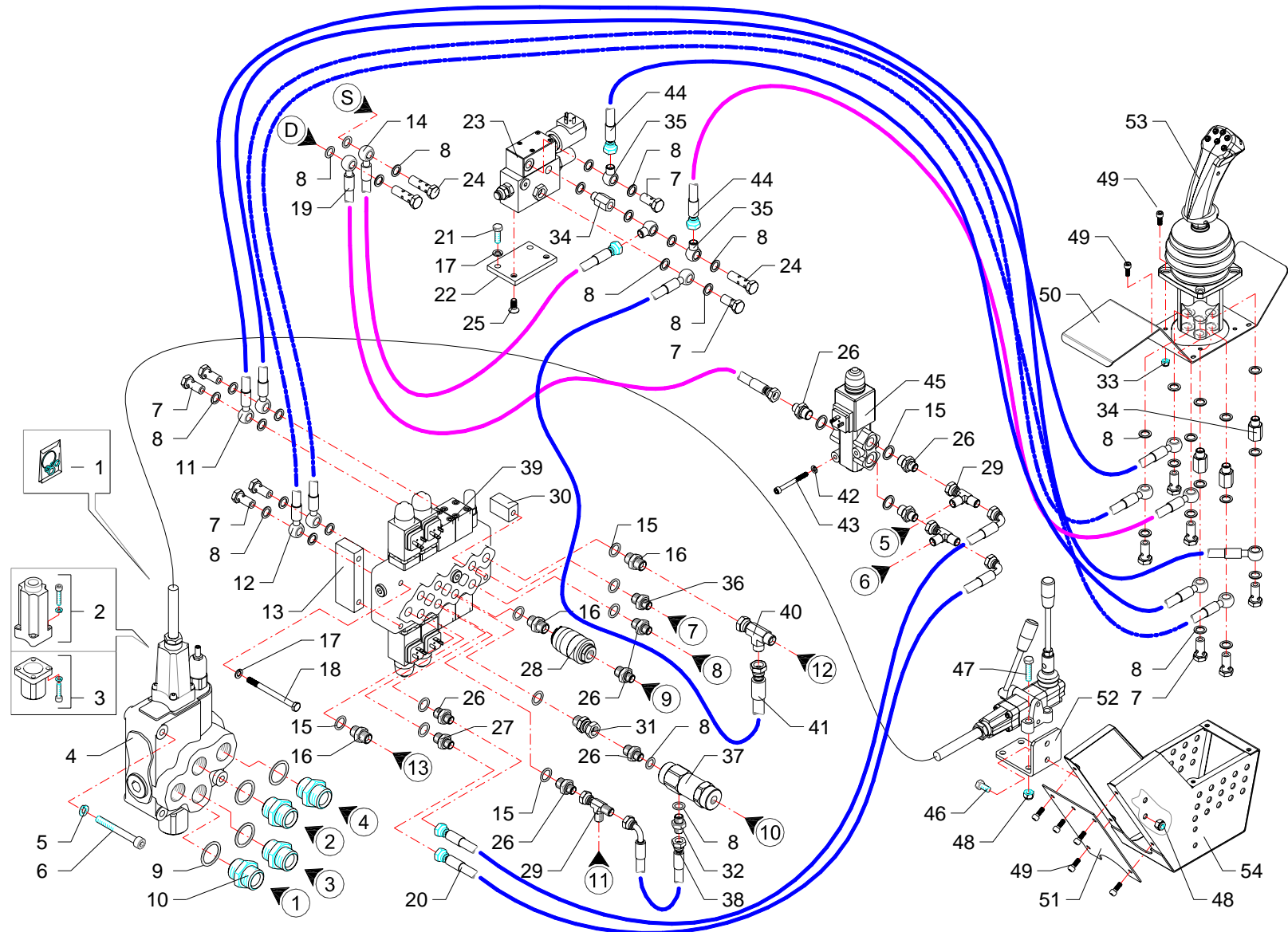

RIF	CODE	Qnt				Denominazione-Denomination-Bezeichnung-Denomination-Denominacion
		TGASO [o1]				
1	1305137	1				Kit guarnizioni · Set of gaskets · Satzdichtungen · Jeu de joints · Serie de guarniciones
2	5TEL120005	1				Cappello · Cap · Deckel · Capuchon · Capuchon
3	5U11120000	1				Cappello · Cap · Deckel · Capuchon · Capuchon
4	1305121	1				Distributore · Control valve · Steverblock · Distributeur · Distribuidor
5	0322003Z	3				Rondella · Washer · Scheibe · Rondelle · Arandela
6	0318009Z	3				Vite · Bolt · Schraube · Vis · Tornillo
7	0412002	12				Vite cava · Hollow Screw · Hohlschraube · Vis creuse · Tornillo hueco
8	0408002	38				Rondella · Washer · Scheibe · Rondelle · Arandela
9	0408007	4				Rondella · Washer · Scheibe · Rondelle · Arandela
10	0402007	4				Nipplo · Nipple · Nippel · Niplo · Niple
11	0519002	2				Tubo · Pipe · Schlauch · Tuyau · Tubo
12	0519003	2				Tubo · Pipe · Schlauch · Tuyau · Tubo
13	TGA50140200	1				Distanziale · Spacer · Distanzstueck · Entretoise · Separador
14	0501343	1				Tubo · Pipe · Schlauch · Tuyau · Tubo
15	0408003	8				Rondella · Washer · Scheibe · Rondelle · Arandela
16	0408003	3				Rondella · Washer · Scheibe · Rondelle · Arandela
17	0322002Z	5				Rondella · Washer · Scheibe · Rondelle · Arandela
18	0301022Z	3				Vite · Bolt · Schraube · Vis · Tornillo
19	0501392	1				Tubo · Pipe · Schlauch · Tuyau · Tubo
20	0501247	2				Tubo · Pipe · Schlauch · Tuyau · Tubo
21	0301006Z	2				Vite · Bolt · Schraube · Vis · Tornillo
22	TGA50200400	1				Staffa · Clamp · Pratzte · Etrier · Brida
23	1305163	1				Valvola · Valve · Ventil · Soupape · Válvula
24	0412011	2				Vite cava · Hollow Screw · Hohlschraube · Vis creuse · Tornillo hueco
25	0311002Z	2				Vite · Bolt · Schraube · Vis · Tornillo
26	0401003	8				Riduzione · Nipple · Nippel · Adapteur · Reduccion
27	TK5190200	1				Riduzione · Nipple · Nippel · Adapteur · Reduccion
28	0415007	1				Valvola · Valve · Ventil · Soupape · Válvula
29	0410026	4				Raccordo · Connector · Anschluss · Raccord · Brida
30	TGA50140300	1				Distanziale · Spacer · Distanzstueck · Entretoise · Separador
31	0407003	1				Raccordo · Connector · Anschluss · Raccord · Brida
32	0402002	1				Nipplo · Nipple · Nippel · Niplo · Niple
33	0310012	4				Dado · Nut · Mutter · Ecrou · Tuerca
34	0426001	3				Prolunga · Extension · Verlaengerung · prolonge · Prolungacion
35	0428004	3				Raccordo · Connector · Anschluss · Raccord · Brida

I GB D F E

Comandi idraulici · Distributors · Stevergerate · Distributeurs · Distribuidores

**FERRI**

**C093**

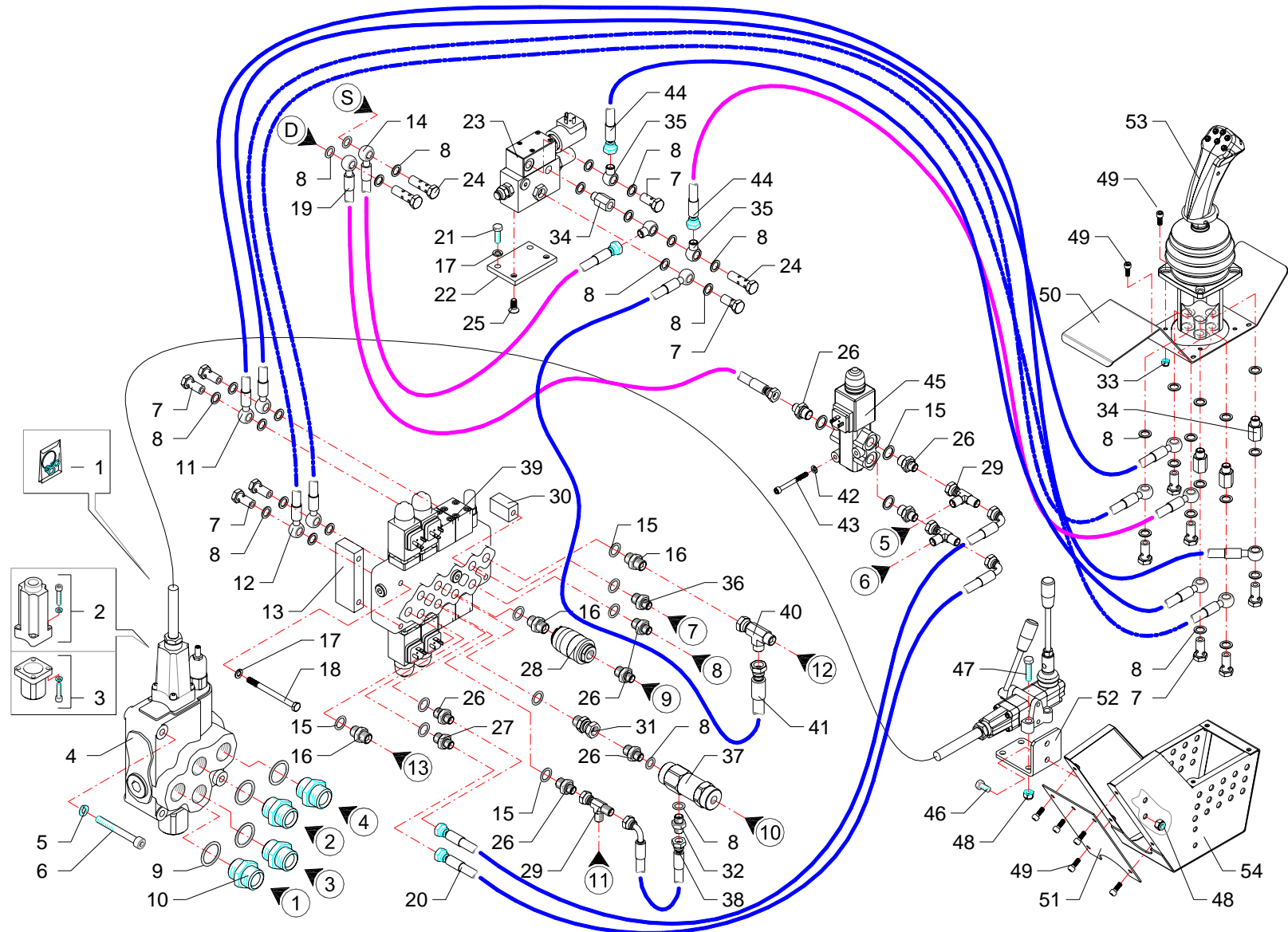

RIF	CODE	Qty				Denominazione-Denomination-Bezeichnung-Denomination-Denominacion
		TGASO [o1]				
						
36	<b>TK5190300</b>	1				Riduzione · Nipple · Nippel · Adapteur · Reduccion
37	<b>0417005</b>	1				Valvola · Valve · Ventil · Soupape · Válvula
38	<b>0501325</b>	1				Tubo · Pipe · Schlauch · Tuyau · Tubo
39	<b>1305148</b>	1				Distributore · Control valve · Steverblock · Distriboteur · Distribuidor
40	<b>0410028</b>	1				Raccordo · Connector · Anschluss · Raccord · Brida
41	<b>0501393</b>	1				Tubo · Pipe · Schlauch · Tuyau · Tubo
42	<b>0322001Z</b>	3				Rondella · Washer · Scheibe · Rondelle · Arandela
43	<b>0316012Z</b>	3				Vite · Bolt · Schraube · Vis · Tornillo
44	<b>0519001</b>	2				Tubo · Pipe · Schlauch · Tuyau · Tubo
45	<b>0417033</b>	1				Valvola · Valve · Ventil · Soupape · Válvula
46	<b>0347005Z</b>	2				Vite · Bolt · Schraube · Vis · Tornillo
47	<b>0347009Z</b>	4				Vite · Bolt · Schraube · Vis · Tornillo
48	<b>0310002</b>	6				Dado · Nut · Mutter · Ecrou · Tuerca
49	<b>0316006Z</b>	13				Vite · Bolt · Schraube · Vis · Tornillo
50	<b>TGA50030300</b>	1				Coperchio · Cover · Deckel · Couvercle · Tapa
51	<b>TGA50030200</b>	1				Coperchio · Cover · Deckel · Couvercle · Tapa
52	<b>TGA50200200</b>	1				Staffa · Clamp · Prätze · Etrier · Brida
53	<b>1305150</b>	1				Manipolatore · Control lever · Steverhebel · Manipulateur · Manipulador
54	<b>TGA50030100</b>	1				Scatola · Housing · Gehaeuse · Boite · Caja

Comandi idraulici · Distributors · Stevergerate · Distributeurs · Distribuidores

**FERRI**

**C093**

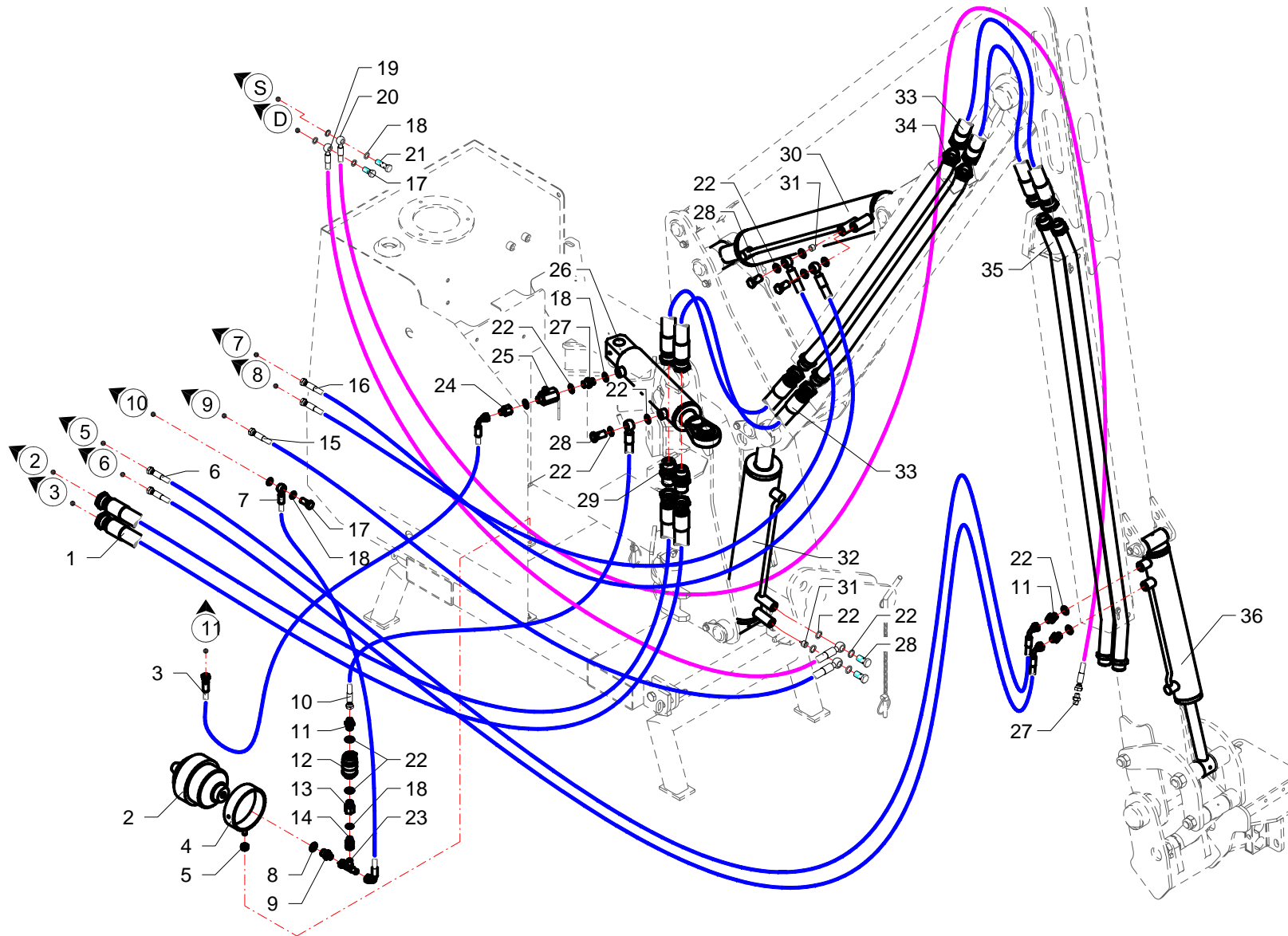

RIF	CODE	Qnt				Denominazione-Denomination-Bezeichnung-Denomination-Denominacion
		TGASO [o1]				
1	0505115	2				Tubo · Pipe · Schlauch · Tuyau · Tubo
2	0416001	1				Accumulatore · Accumulator · Akkumulator · Accumulateur · Acumulador
3	0501235	1				Tubo · Pipe · Schlauch · Tuyau · Tubo
4	021521	1				Supporto · Bracket · Halterung · Support · Soporte
5	0310002	1				Dado · Nut · Mutter · Ecrou · Tuerca
6	0501328	2				Tubo · Pipe · Schlauch · Tuyau · Tubo
7	0501359	1				Tubo · Pipe · Schlauch · Tuyau · Tubo
8	0408009	1				Rondella · Washer · Scheibe · Rondelle · Arandela
9	0401022	1				Riduzione · Nipple · Nippel · Adapteur · Reduccion
10	0501358	1				Tubo · Pipe · Schlauch · Tuyau · Tubo
11	0401003	3				Riduzione · Nipple · Nippel · Adapteur · Reduccion
12	0415007	1				Valvola · Valve · Ventil · Soupape · Válvula
13	0421007	1				Raccordo · Connector · Anschluss · Raccord · Brida
14	0407002	1				Raccordo · Connector · Anschluss · Raccord · Brida
15	0501356	1				Tubo · Pipe · Schlauch · Tuyau · Tubo
16	0501355	2				Tubo · Pipe · Schlauch · Tuyau · Tubo
17	0412002	1				Vite cava · Hollow Screw · Hohlschraube · Vis creuse · Tornillo hueco
18	0408002	5				Rondella · Washer · Scheibe · Rondelle · Arandela
19	0501357	1				Tubo · Pipe · Schlauch · Tuyau · Tubo
20	0501354	1				Tubo · Pipe · Schlauch · Tuyau · Tubo
21	0412011	1				Vite cava · Hollow Screw · Hohlschraube · Vis creuse · Tornillo hueco
22	0408003	17				Rondella · Washer · Scheibe · Rondelle · Arandela
23	0410026	1				Raccordo · Connector · Anschluss · Raccord · Brida
24	0421003	1				Riduzione · Nipple · Nippel · Adapteur · Reduccion
25	0415003	1				Valvola · Valve · Ventil · Soupape · Válvula
26	27111000	1				Martinetto · Jack · Zylinder · Vérin · Gato
27	0402003	1				Nipplo · Nipple · Nippel · Niplo · Niple
28	0412003	5				Vite cava · Hollow Screw · Hohlschraube · Vis creuse · Tornillo hueco
29	0425007	2				Passaparete · Fairlead · Durchgang · Passecloison · Guía pasapanel
30	27145000	1				Martinetto · Jack · Zylinder · Vérin · Gato
31	0417034	2				Valvola · Valve · Ventil · Soupape · Válvula
32	27146000	1				Martinetto · Jack · Zylinder · Vérin · Gato
33	0505111	4				Tubo · Pipe · Schlauch · Tuyau · Tubo
34	TGA50220100	2				Tubo · Pipe · Schlauch · Tuyau · Tubo
35	TSN50220100	2				Tubo · Pipe · Schlauch · Tuyau · Tubo

I GB D F E

Impianto idraulico servizi · Hydraulic installation to attachments · Hydraulikanlange fur ausrustungen · Installation hydraulique aux outils · Instalacion hidraulica equipos

**FERRI**

**C094**

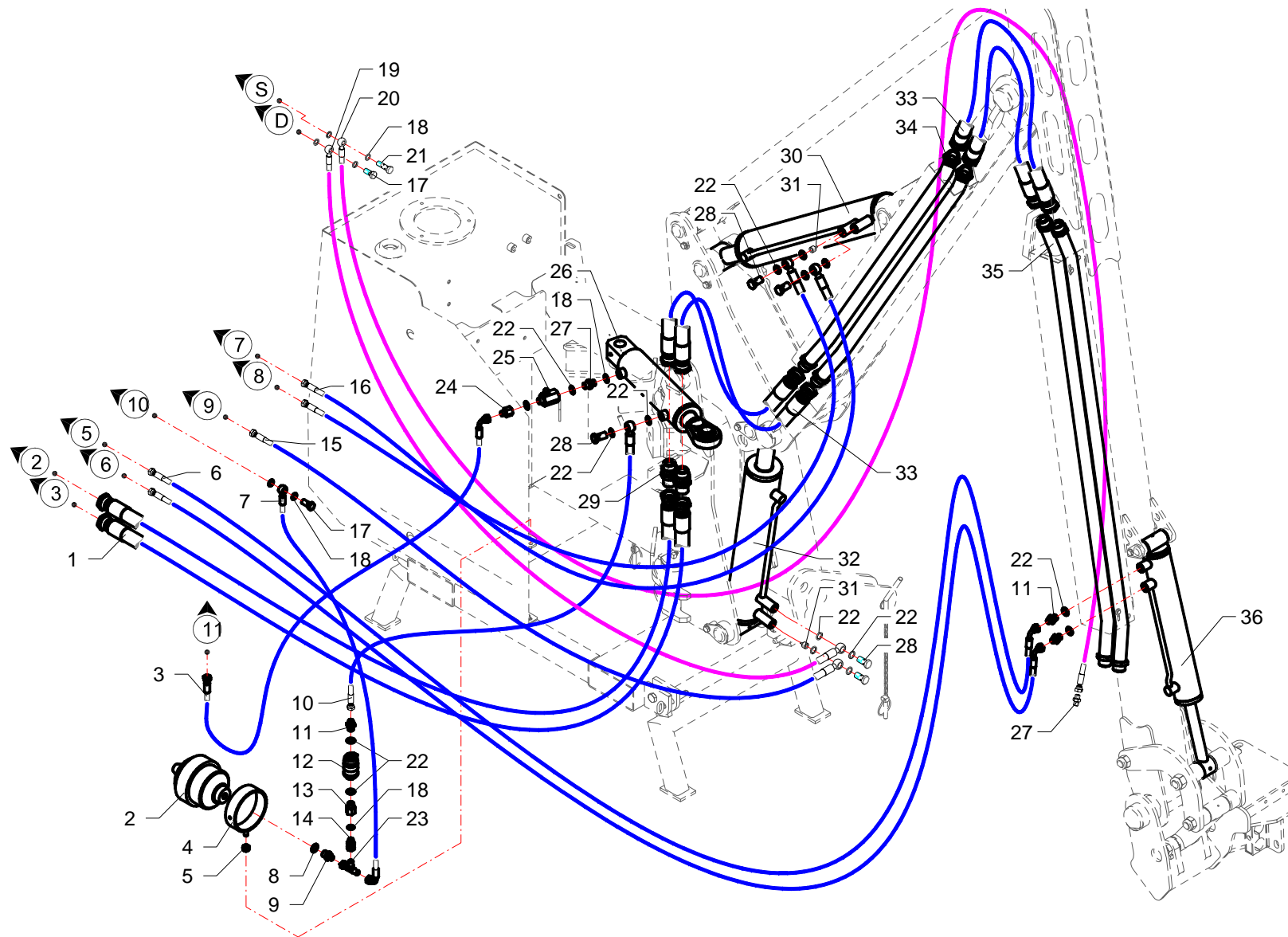





RIF	CODE	TGA50 [or]	Qnt				Denominazione-Denomination-Bezeichnung-Denomination-Denominacion  I GB D F E
36	27144000	1					Martinetto · Jack · Zylinder · Vérin · Gato

Impianto idraulico servizi · Hydraulic installation to attachments · Hydraulikanlange fur ausrustungen · Installation hydraulique aux outils · Instalacion hidraulica equipos

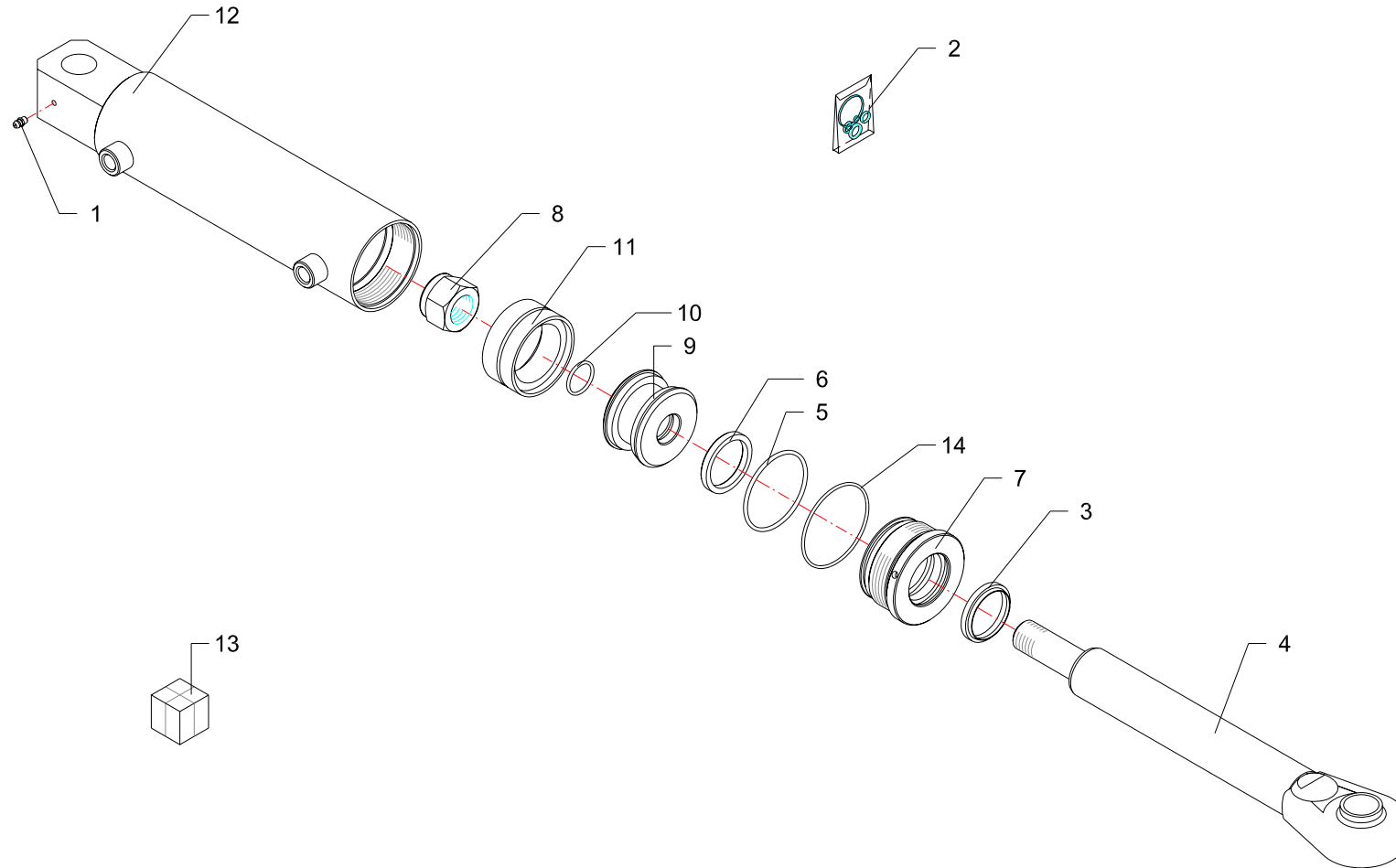

**C094**





RIF	CODE	Qty				Denominazione-Denomination-Bezeichnung-Denomination-Denominacion
						
1	0337001	1				Ingrassatore · Grease nipple · Schmiernippel · Graisseur · Engrasador
2	2604001	1				Kit guarnizioni · Set of gaskets · Satzdichtungen · Jeu de joints · Serie de guarniciones
3	PW45	1				Guarnizione · Gasket · Dichtung · Joint · Empaquetadura
4	27111020	1				Stelo · Stem · Stange · Tige · Asta
5	OR842	1				Guarnizione · Gasket · Dichtung · Joint · Empaquetadura
6	TS 45 55 7	1				Guarnizione · Gasket · Dichtung · Joint · Empaquetadura
7	27105040	1				Ghiera · Locknut · Sicherungsring · Erou freine · Arandela
8	0310013	1				Dado · Nut · Mutter · Erou · Tuerca
9	27105030	1				Pistone · Piston · Kolben · Piston · Piston
10	OR215	1				Guarnizione · Gasket · Dichtung · Joint · Empaquetadura
11	DAS 75 55	1				Guarnizione · Gasket · Dichtung · Joint · Empaquetadura
12	27111010	1				Cilindro · Cylinder · Zylinder · Cylindre · Cilindro
13	27111000	1				Martinetto · Jack · Zylinder · Vérin · Gato
14	OR150	1				Guarnizione · Gasket · Dichtung · Joint · Empaquetadura

Martinetto · Jack · Zylinder · Vérin · Gato

**FERRI**

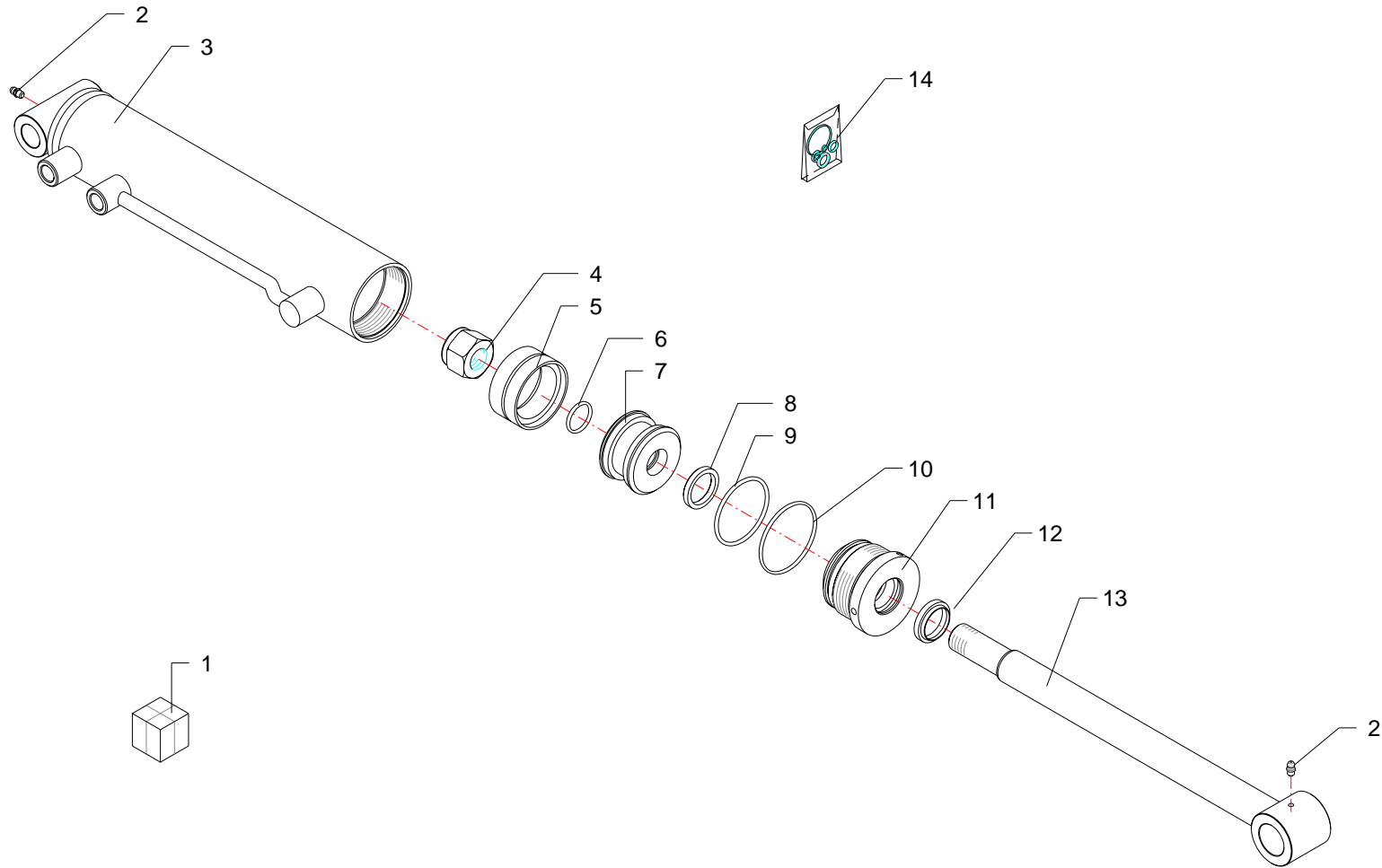
**D009**





RIF	CODE	Qty				Denominazione-Denomination-Bezeichnung-Denomination-Denominacion
						
1	27144000	1				Martinetto · Jack · Zylinder · Vérin · Gato
2	0337001	2				Ingrassatore · Grease nipple · Schmiernippel · Graisseur · Engrasador
3	27144010	1				Cilindro · Cylinder · Zylinder · Cylindre · Cilindro
4	0310009	1				Dado · Nut · Mutter · Ecrou · Tuerca
5	DBM255196	1				Guarnizione · Gasket · Dichtung · Joint · Empaquetadura
6	OR120	1				Guarnizione · Gasket · Dichtung · Joint · Empaquetadura
7	27127030	1				Pistone · Piston · Kolben · Piston · Piston
8	B149118	1				Guarnizione · Gasket · Dichtung · Joint · Empaquetadura
9	OR228	1				Guarnizione · Gasket · Dichtung · Joint · Empaquetadura
10	OR114	1				Guarnizione · Gasket · Dichtung · Joint · Empaquetadura
11	2703004	1				Ghiera · Locknut · Sicherungsring · Ecrou freine · Arandela
12	WRM118149	1				Guarnizione · Gasket · Dichtung · Joint · Empaquetadura
13	27144020	1				Stelo · Stem · Stange · Tige · Asta
14	2601002	1				Kit guarnizioni · Set of gaskets · Satzdichtungen · Jeu de joints · Serie de guarniciones

Martinetto · Jack · Zylinder · Vérin · Gato

**FERRI**

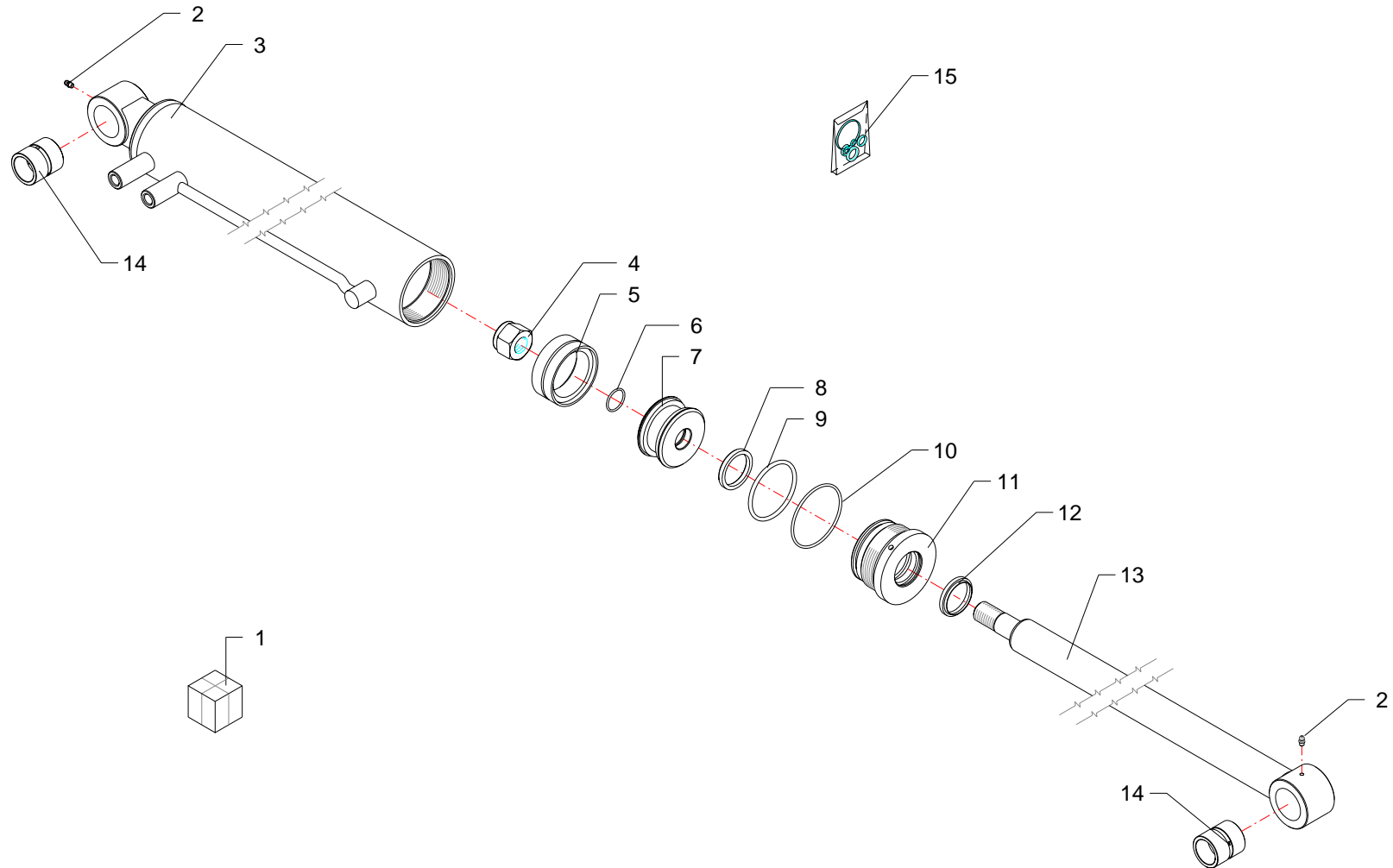
**D042**



RIF	CODE	Qty				Denominazione-Denomination-Bezeichnung-Denomination-Denominacion
						
1	27145000	1				Martinetto · Jack · Zylinder · Vérin · Gato
2	0337001	2				Ingrassatore · Grease nipple · Schmiernippel · Graisseur · Engrasador
3	27145010	1				Cilindro · Cylinder · Zylinder · Cylindre · Cilindro
4	0310013	1				Dado · Nut · Mutter · Ecrou · Tuerca
5	DBM334255	1				Guarnizione · Gasket · Dichtung · Joint · Empaquetadura
6	OR121	1				Guarnizione · Gasket · Dichtung · Joint · Empaquetadura
7	27101030	1				Pistone · Piston · Kolben · Piston · Piston
8	B216177	1				Guarnizione · Gasket · Dichtung · Joint · Empaquetadura
9	OR619	1				Guarnizione · Gasket · Dichtung · Joint · Empaquetadura
10	OR236	1				Guarnizione · Gasket · Dichtung · Joint · Empaquetadura
11	27104040	1				Ghiera · Locknut · Sicherungsring · Ecrou freine · Arandela
12	WRM177208	1				Guarnizione · Gasket · Dichtung · Joint · Empaquetadura
13	27145020	1				Stelo · Stem · Stange · Tige · Asta
14	1005002	2				Boccola · Bushing · Buchse · Bague · Casquillo
15	2601034	1				Kit guarnizioni · Set of gaskets · Satz dichtungen · Jeu de joints · Serie de guarniciones

Martinetto · Jack · Zylinder · Vérin · Gato

**FERRI**

**D043**

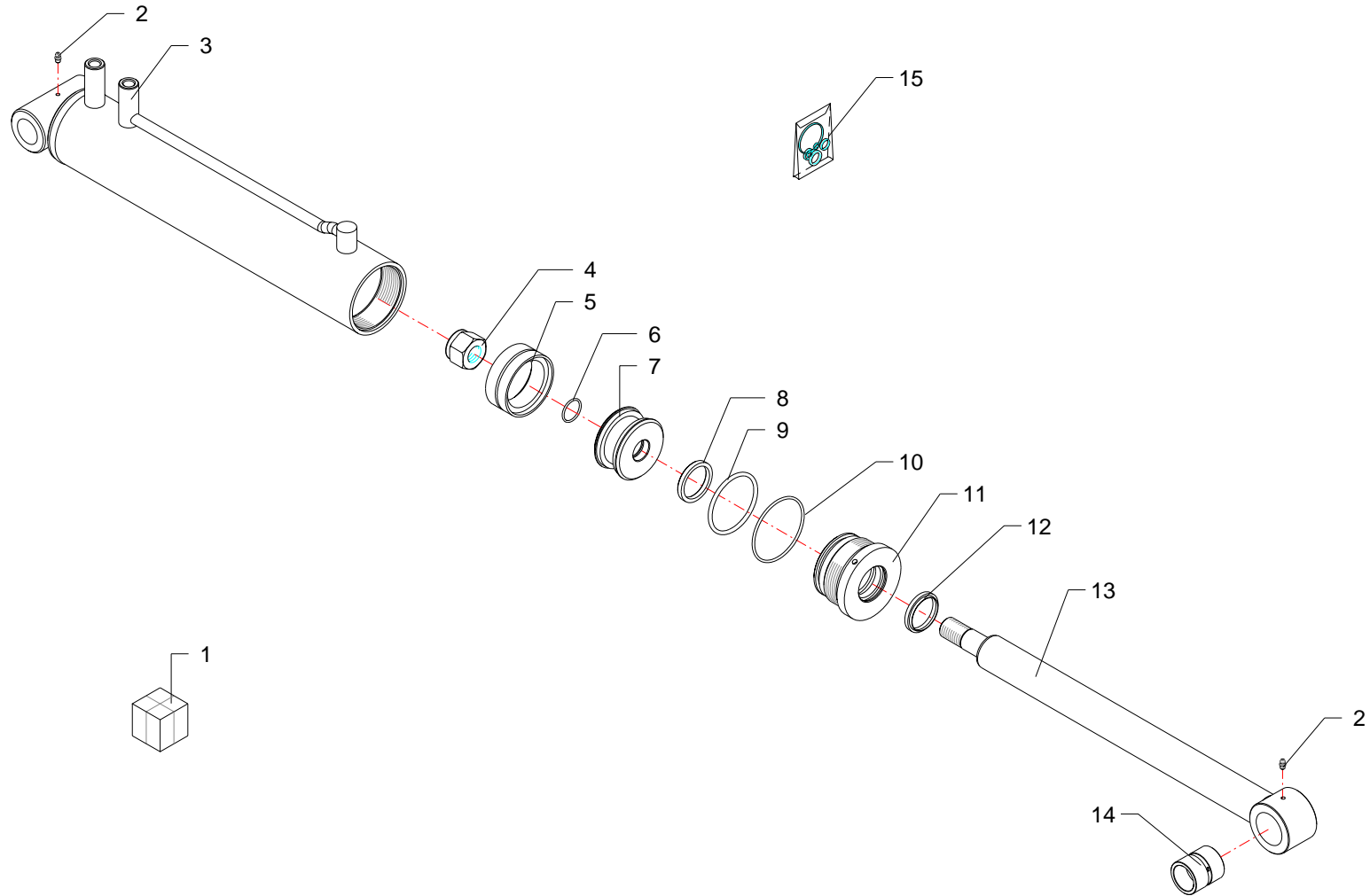



RIF	CODE	Qty				Denominazione-Denomination-Bezeichnung-Denomination-Denominacion
						
1	27146000	1				Martinetto · Jack · Zylinder · Vérin · Gato
2	0337001	2				Ingrassatore · Grease nipple · Schmiernippel · Graisseur · Engrasador
3	27146010	1				Cilindro · Cylinder · Zylinder · Cylindre · Cilindro
4	0310013	1				Dado · Nut · Mutter · Ecrou · Tuerca
5	DBM334255	1				Guarnizione · Gasket · Dichtung · Joint · Empaquetadura
6	OR121	1				Guarnizione · Gasket · Dichtung · Joint · Empaquetadura
7	27101030	1				Pistone · Piston · Kolben · Piston · Piston
8	B216177	1				Guarnizione · Gasket · Dichtung · Joint · Empaquetadura
9	OR619	1				Guarnizione · Gasket · Dichtung · Joint · Empaquetadura
10	OR236	1				Guarnizione · Gasket · Dichtung · Joint · Empaquetadura
11	27104040	1				Ghiera · Locknut · Sicherungsring · Ecrou freine · Arandela
12	WRM177208	1				Guarnizione · Gasket · Dichtung · Joint · Empaquetadura
13	27146020	1				Stelo · Stem · Stange · Tige · Asta
14	1005002	2				Boccola · Bushing · Buchse · Bague · Casquillo
15	2601034	1				Kit guarnizioni · Set of gaskets · Satzdichtungen · Jeu de joints · Serie de guarniciones

Martinetto · Jack · Zylinder · Vérin · Gato

**FERRI**

**D044**

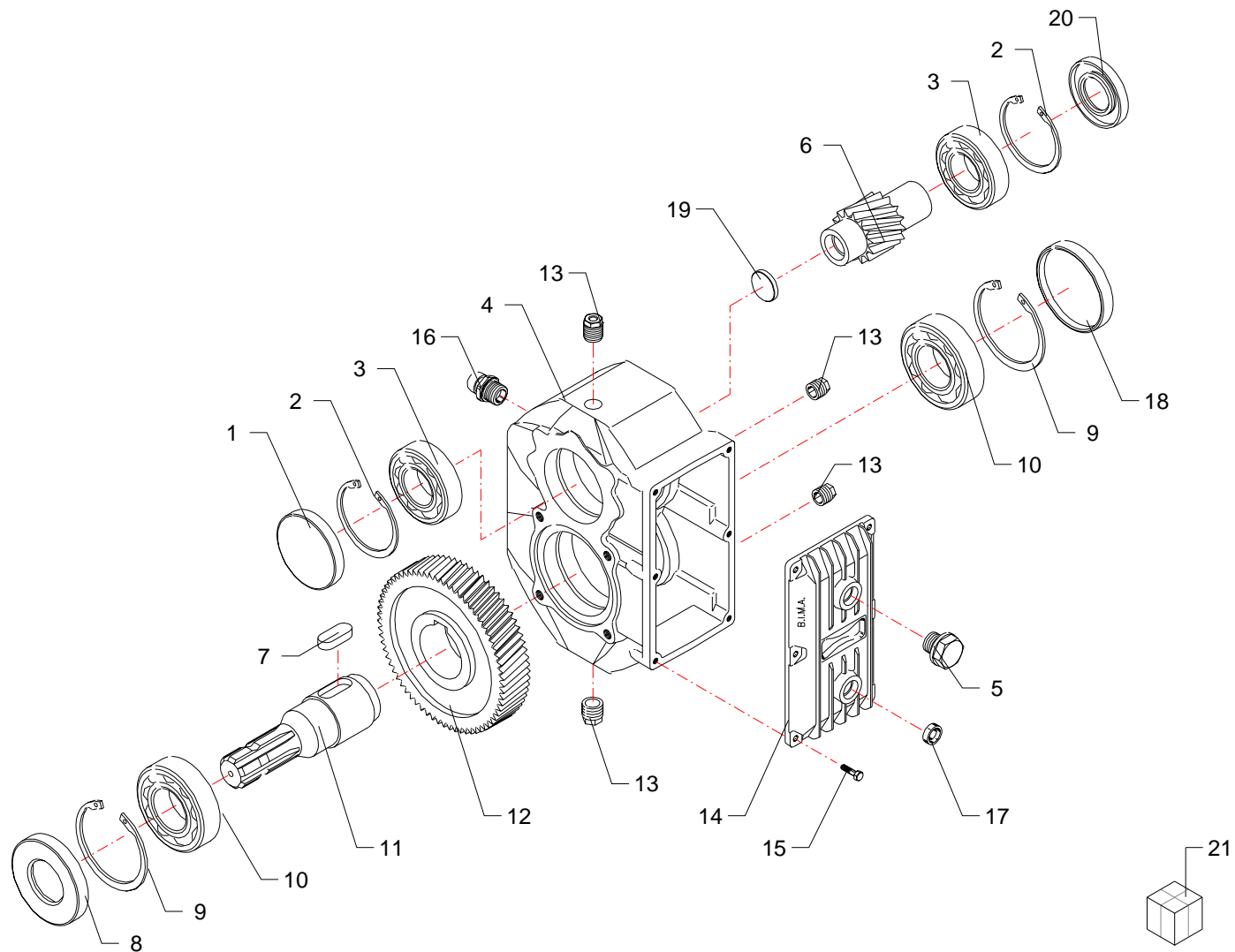

RIF	CODE	Qty				Denominazione-Denomination-Bezeichnung-Denomination-Denominacion
						I GB D F E
1	0203001	1				Tappo · Cap · Stopfen · Buchon · Tapon
2	0323067	2				Seeger · Seeger · Seeger · Seeger · Seeger
3	0105011	2				Cuscinetto · Bearing · Lager · Roulement · Cojinete
4	2065001101	1				Scatola · Housing · Gehaeuse · Boite · Caja
5	8600194500	1				Tappo · Cap · Stopfen · Buchon · Tapon
6	2005098542	1				Albero · Shaft · Welle · Arbre · Arbol
7	8125474001	1				Chiavetta · Key · Keil · Clavette · Lengueta
8	0201018	1				Guarnizione · Gasket · Dichtung · Joint · Empaquetadura
9	0323073	2				Seeger · Seeger · Seeger · Seeger · Seeger
10	0105051	2				Cuscinetto · Bearing · Lager · Roulement · Cojinete
11	2005012542	1				Albero · Shaft · Welle · Arbre · Arbol
12	2005015442	1				Ingranaggio · Gear · Zahnrad · Engrenage · Engranaje
13	8600194000	4				Tappo · Cap · Stopfen · Buchon · Tapon
14	2023209209	1				Coperchio · Cover · Deckel · Couvercle · Tapa
15	0390002Z	6				Vite · Bolt · Schraube · Vis · Tornillo
16	8625184000	1				Tappo · Cap · Stopfen · Buchon · Tapon
17	8600168000	1				Tappo · Cap · Stopfen · Buchon · Tapon
18	0203004	1				Tappo · Cap · Stopfen · Buchon · Tapon
19	0203005	1				Tappo · Cap · Stopfen · Buchon · Tapon
20	0201016	1				Guarnizione · Gasket · Dichtung · Joint · Empaquetadura
21	1401026	1				Moltiplicatore · Gear box · Getriebe · Multiplicateur · Multiplicador

Moltiplicatore · Gear box · Getriebe · Multiplicateur · Multiplicador

**FERRI**

**G005**

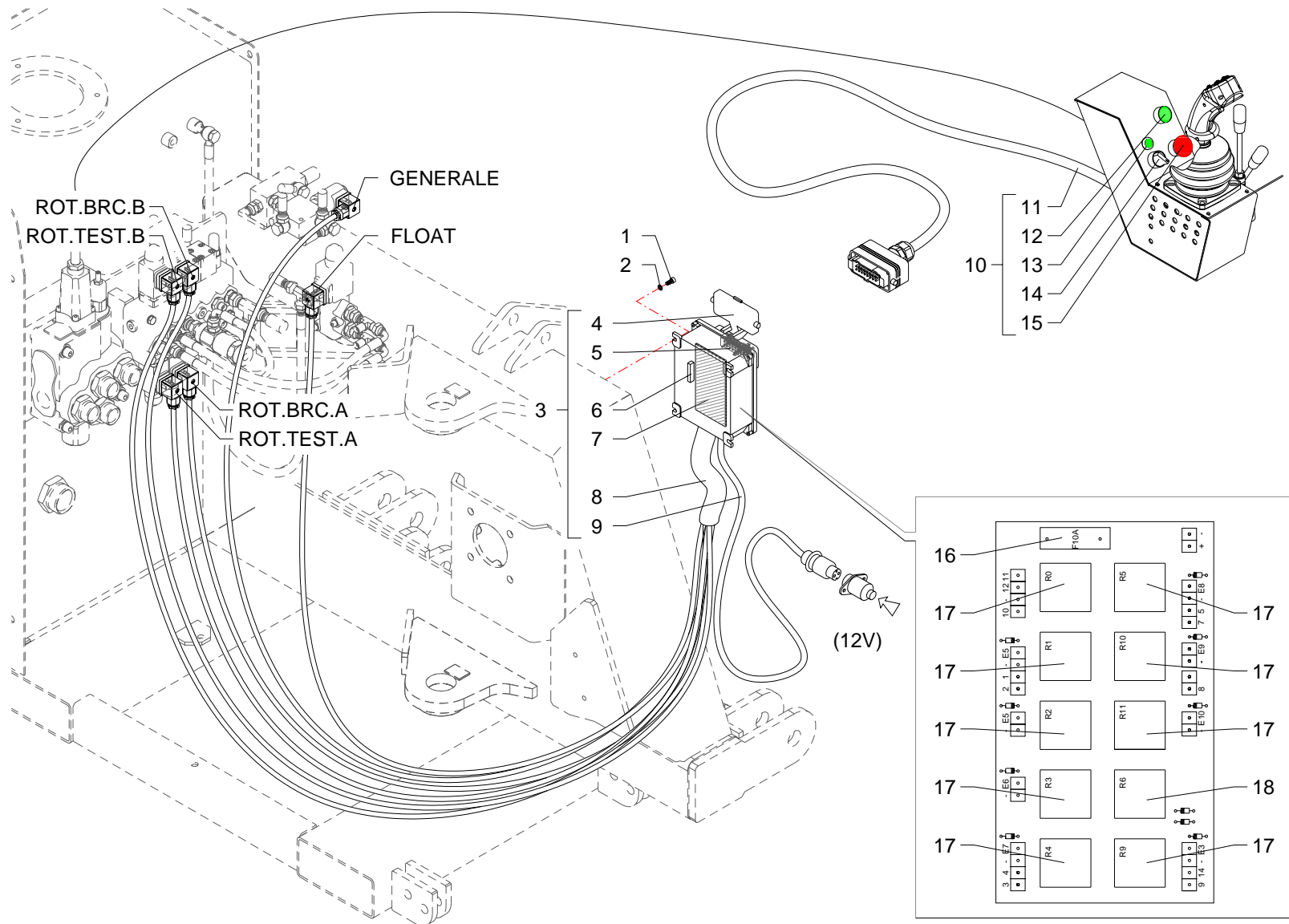

RIF	CODE	TGA50 [o1]	Qnt				Denominazione-Denomination-Bezeichnung-Denomination-Denominacion  I GB D F E
1	0315004Z	3					Vite · Bolt · Schraube · Vis · Tornillo
2	0322011Z	3					Rondella · Washer · Scheibe · Rondelle · Arandela
3	325.046.00030	1					Impianto elettrico · Electric system · Elektrische anlage · Installation electriques · Instalacion electricos
4	400.011.00030	1					Copertura · Covering · Verkleidung · Couverture · Cobertura
5	400.011.00005	1					Copertura · Covering · Verkleidung · Couverture · Cobertura
6	550.021.00035	1					Ponte diodi · Diode valve bridge · Diodenbrücke · Pont de diodes · Puente de díodos
7	320.021.00020	1					Scheda elettronica · Electronic card · Mutterkarte · Fiche electronique · Ficha electronica
8	325.046.00015	1					Cavo · Cable · Kabel · Cable · Cable
9	325.046.00016	1					Cavo · Cable · Kabel · Cable · Cable
10	325.046.00025	1					Impianto elettrico · Electric system · Elektrische anlage · Installation electriques · Instalacion electricos
11	325.046.00017	1					Cavo · Cable · Kabel · Cable · Cable
12	325.006.00020	1					Pulsante luminoso · Luminous push-button · Leuchtdruckknopf · Poussoir lumineux · Butón luminoso
13	025.020.00040	1					Spia luminosa · Warning Light · Kontrolleuchte · Lampe témoin · Mirilla luminosa
14	325.006.00025	1					Selettore · Selector · Wähler · Selecteur · Selectivo
15	325.006.00015	1					Fungo luminoso · Luminuos security push-button · Leuchtender schutzschalter · Coupe-circuit lumineux · Interruptor luminoso
16	905.014.00040	1					Fusibile · Fuse · Schmelzsicherung · Fusible · Fusible
17	140.001.00020	9					Relé · Relay · Relais · Relais · Conectador
18	140.001.00025	1					Relé · Relay · Relais · Relais · Conectador

Impianto elettrico · Electric system · Elektrische anlage · Installation electriques · Instalacion electricos

**FERRI**

**H013**

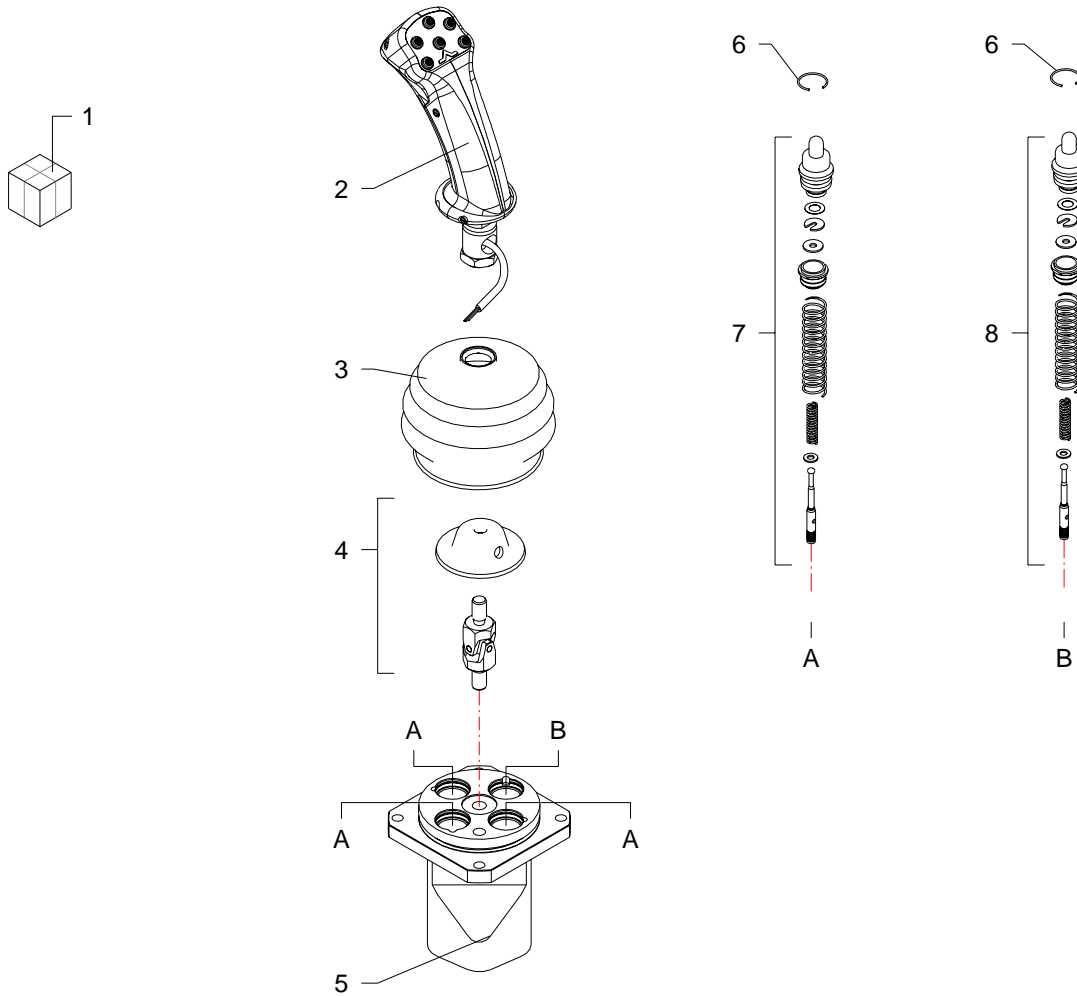

RIF	CODE	Qty				Denominazione-Denomination-Bezeichnung-Denomination-Denominacion
						<span style="border: 1px solid black; border-radius: 50%; padding: 2px;">I</span> <span style="border: 1px solid black; border-radius: 50%; padding: 2px; margin-left: 10px;">GB</span> <span style="border: 1px solid black; border-radius: 50%; padding: 2px; margin-left: 10px;">D</span> <span style="border: 1px solid black; border-radius: 50%; padding: 2px; margin-left: 10px;">F</span> <span style="border: 1px solid black; border-radius: 50%; padding: 2px; margin-left: 10px;">E</span>
1	1305150	1				Manipolatore · Control lever · Steverhebel · Manipulateur · Manipulador
2	2IM4100063	1				Impugnatura · Handle · Griff · Poignee · Empuñadura
3	3SOF1A6820	1				Cuffia · Guard · Schutz · Protecteur · Casqueta
4	5ART310100	1				Snodo · Articulation · Gelenk · Articulation · Articulacion
5	5CO30140200	1				Corpo · Body · Körper · Corp · Cuerpo
6	4ANE224012	4				Seeger · Seeger · Seeger · Seeger · Seeger
7	5CUR178MA	3				Cartuccia · Cartridge · Filterensatz · Cartouche · Cartucho
8	5CUR169MA	1				Cartuccia · Cartridge · Filterensatz · Cartouche · Cartucho

Manipolatore · Control lever · Steverhebel · Manipulateur · Manipulador

**FERRI**

**L001**

**FERRI**

**M023**

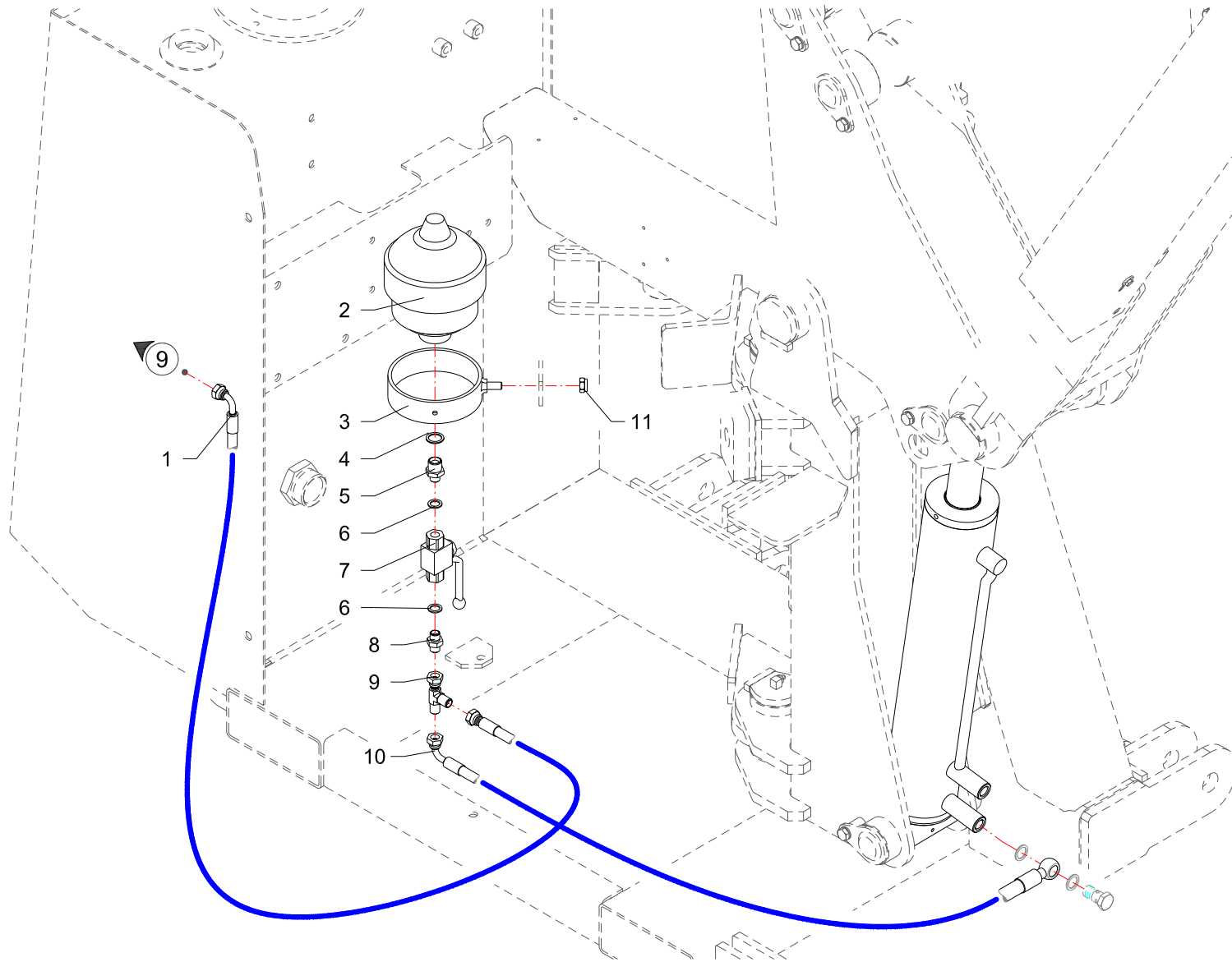



RIF	CODE	Qnt			Denominazione-Denomination-Bezeichnung-Denomination-Denominacion
		TGASO [01]	TGASZ [01]		
1	0501121	1	1		Tubo · Pipe · Schlauch · Tuyau · Tubo
2	0416001	1	1		Accumulatore · Accumulator · Akkumulator · Accumulateur · Acumulador
3	021521	1	1		Supporto · Bracket · Halterung · Support · Soporte
4	0408009	1	1		Rondella · Washer · Scheibe · Rondelle · Arandela
5	0401022	1	1		Riduzione · Nipple · Nippel · Adapteur · Reduccion
6	0408002	2	2		Rondella · Washer · Scheibe · Rondelle · Arandela
7	0409007	1	1		Rubinetto · Cock · Schlusshanduentil · Robinet · Valvula de compuerta
8	0402002	1	1		Nipplo · Nipple · Nippel · Niplo · Niple
9	0410026	1	1		Raccordo · Connector · Anschluss · Raccord · Brida
10	0501356	1	1		Tubo · Pipe · Schlauch · Tuyau · Tubo
11	0310002	1	1		Dado · Nut · Mutter · Ecrou · Tuerca

I GB D F E

Sospensione 1° braccio · 1St arm suspension · Aufhangung 1.ausleger · Suspension 1 er bras · Suspension 1° brazo

**FERRI**

**M023**

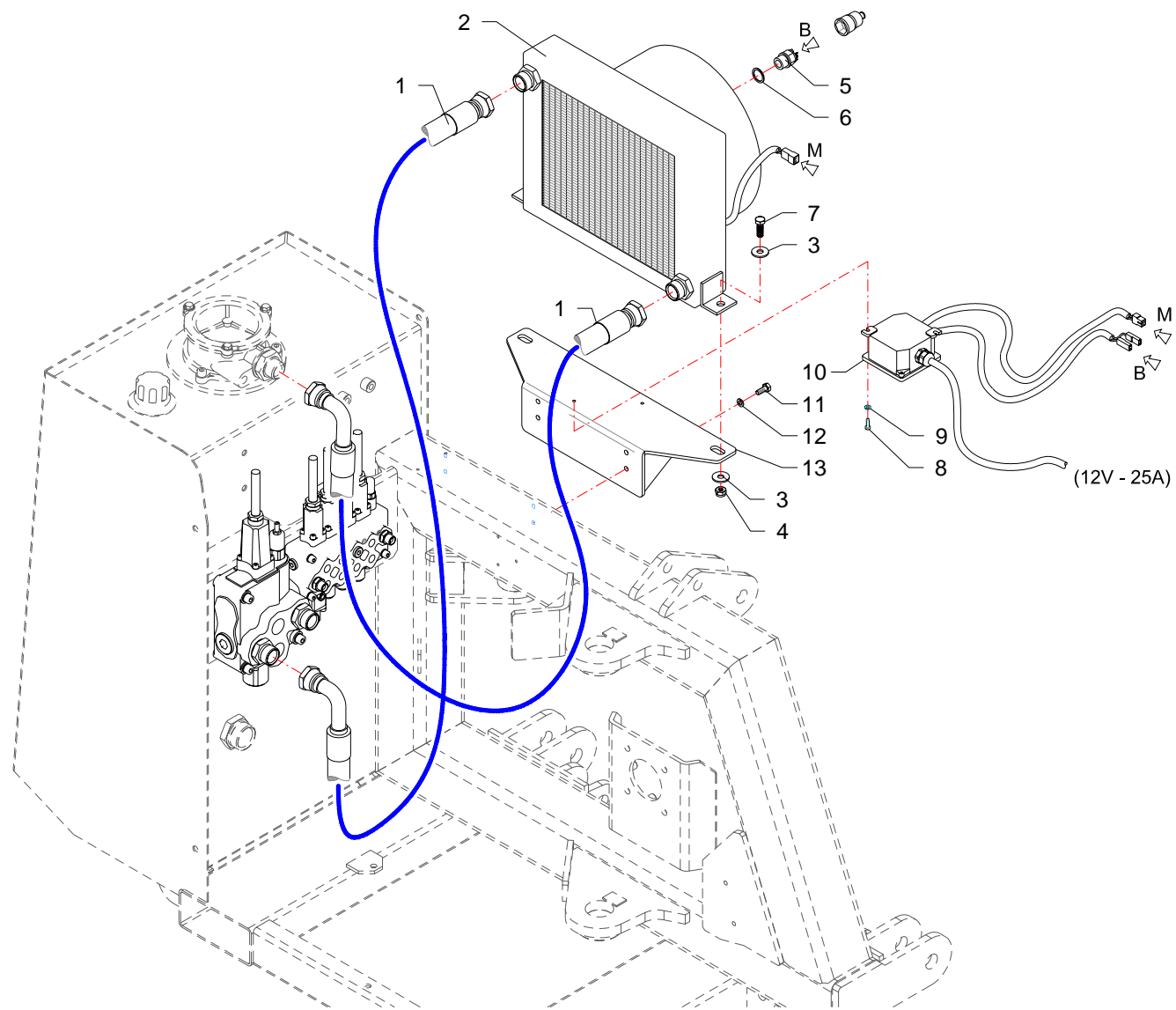

RIF	CODE	Qnt			Denominazione-Denomination-Bezeichnung-Denomination-Denominacion
		TGASO [01]	TGASZ [01]		
1	0505085	2	2		Tubo · Pipe · Schlauch · Tuyau · Tubo
2	2301222	1	1		Scambiatore di calore · Heat exchanger · Wärmeaustauscher · Echangeur de chaleur · Intercambiador de calor
3	0349002Z	4	4		Rondella · Washer · Scheibe · Rondelle · Arandela
4	0310002	2	2		Dado · Nut · Mutter · Ecrou · Tuerca
5	2301191	1	1		Valvola · Valve · Ventil · Soupape · Vãlvula
6	0408012	1	1		Rondella · Washer · Scheibe · Rondelle · Arandela
7	0342006Z	2	2		Vite · Bolt · Schraube · Vis · Tornillo
8	0315004Z	2	2		Vite · Bolt · Schraube · Vis · Tornillo
9	0322011Z	2	2		Rondella · Washer · Scheibe · Rondelle · Arandela
10	2301208	1	1		Scatola · Housing · Gehaeuse · Boite · Caja
11	0301006Z	4	4		Vite · Bolt · Schraube · Vis · Tornillo
12	0322002Z	4	4		Rondella · Washer · Scheibe · Rondelle · Arandela
13	TGA50200700	1	1		Staffa · Clamp · Prätze · Etrier · Brida

I GB D F E

Scambiatore di calore · Heat exchanger · Wärmeaustauscher · Echangeur de chaleur · Intercambiador de calor

**FERRI**

**M024**

## **ELENCO ALFA-NUMERICO COMPONENTI TAVOLE CATALOGO**

*ALPHANUMERICAL PARTS LIST-EXPLODED-VIEW*

*ALPHANUMERISCHES TEILVERZEICHNIS-KATALOGTABELLEN*

*LISTA ALPHANUMERIQUE PIECES-TABLES CATALOGUE VUES ECLATEES*

*LISTA ALFANUMERICA PIEZAS-TABLAS CATALOGO PLANOS DESPEZADOS*

CODE	Tavola	RIF	Qnt			
0105011	G005	3	2			
0105051	G005	10	2			
0201016	G005	20	1			
0201018	G005	8	1			
0203001	G005	1	1			
0203004	G005	18	1			
0203005	G005	19	1			
021521	C094	4	1			
021521	M023	3	1	1		
025.020.00040	H013	13	1			
0301006Z	C093	21	2			
0301006Z	M024	11	4	4		
0301022Z	C093	18	3			
0304011Z	A020	5	4	4		
0305013Z	A020	17	1	1		
0310002	C093	48	6			
0310002	C094	5	1			
0310002	M023	11	1	1		
0310002	M024	4	2	2		
0310004	A020	21	4	4		
0310005	A020	16	1	1		
0310009	D042	4	1			
0310012	C093	33	4			
0310013	D009	8	1			
0310013	D043	4	1			
0310013	D044	4	1			
0310018	A020	33	2	2		
0310018	B027	13	3			
0311002Z	C093	25	2			
0315004Z	H013	1	3			
0315004Z	M024	8	2	2		
0316006Z	A020	38	3	2		
0316006Z	B027	17	6			
0316006Z	C093	49	13			
0316011Z	A020	39		1		
0316012Z	C093	43	3			
0317013Z	B027	43	1			
0317015Z	B027	16	4			

CODE	Tavola	RIF	Qnt			
0317015Z	C092	13	3			
0318005Z	A020	4	3	3		
0318005Z	C091	1	3	3		
0318009Z	C092	6	2			
0318009Z	C093	6	3			
0319006Z	C091	33	2	2		
0322001Z	C093	42	3			
0322002Z	A020	19	3	3		
0322002Z	B027	25	2			
0322002Z	C091	37	4	4		
0322002Z	C092	12	3			
0322002Z	C093	17	5			
0322002Z	M024	12	4	4		
0322003Z	A020	14	3	3		
0322003Z	B027	1	5			
0322003Z	C092	5	2			
0322003Z	C093	5	3			
0322004Z	C091	32	6	6		
0322011Z	H013	2	3			
0322011Z	M024	9	2	2		
0323067	G005	2	2			
0323073	G005	9	2			
0337001	D009	1	1			
0337001	D042	2	2			
0337001	D043	2	2			
0337001	D044	2	2			
0339001	A020	30	2	2		
0340020	A020	25	3	3		
0340022	A020	8	4	4		
0342003Z	B027	2	5			
0342006Z	M024	7	2	2		
0343003Z	C091	34	4	4		
0347005Z	C091	36	4	4		
0347005Z	C093	46	2			
0347007Z	A020	20	3	3		
0347007Z	B027	24	2			
0347009Z	C093	47	4			
0349001Z	C091	38	4	4		

CODE	Tavola	RIF	Qnt			
0349002Z	A020	3	3	3		
0349002Z	M024	3	4	4		
0349006Z	B027	22	8			
0359007	B027	31	3			
0359008	B027	33	1			
0365003Z	B027	23	8			
0390002Z	G005	15	6			
0401003	C092	16	5			
0401003	C093	26	8			
0401003	C094	11	3			
0401004	C091	25	1	1		
0401011	C091	19	1	1		
0401012	C091	27	1	1		
0401016	C091	16	1	1		
0401022	C094	9	1			
0401022	M023	5	1	1		
0402002	C093	32	1			
0402002	M023	8	1	1		
0402003	C092	15	3			
0402003	C094	27	1			
0402006	C092	8	4			
0402007	C091	30	1	1		
0402007	C093	10	4			
0402009	C091	12	1	1		
0405007	C091	14	1	1		
0407002	C092	26	1			
0407002	C094	14	1			
0407003	C092	18	2			
0407003	C093	31	1			
0408002	C092	25	5			
0408002	C093	8	38			
0408002	C094	18	5			
0408002	M023	6	2	2		
0408003	C092	14	12			
0408003	C093	15	8			
0408003	C093	16	3			
0408003	C094	22	17			
0408004	C091	26	1	1		

**FERRI**

TGA50 - 01

15/11/2004

CODE	Tavola	RIF	Qnt			
0408006	C092	7	4			
0408007	C091	31	1	1		
0408007	C093	9	4			
0408008	C091	18	2	2		
0408009	C091	15	1	1		
0408009	C094	8	1			
0408009	M023	4	1	1		
0408010	C091	10	2	2		
0408012	M024	6	1	1		
0409006	C091	11	1	1		
0409007	M023	7	1	1		
0410026	C092	19	1			
0410026	C093	29	4			
0410026	C094	23	1			
0410026	M023	9	1	1		
0410028	C092	21	2			
0410028	C093	40	1			
0412002	C092	34	1			
0412002	C093	7	12			
0412002	C094	17	1			
0412003	C094	28	5			
0412011	C092	35	1			
0412011	C093	24	2			
0412011	C094	21	1			
0413016	C091	2	1	1		
0413018	C091	3	1	1		
0414004	B027	42	1			
0414005	B027	21	4			
0414012	B027	41	1			
0415003	C094	25	1			
0415007	C092	20	1			
0415007	C093	28	1			
0415007	C094	12	1			
0416001	C094	2	1			
0416001	M023	2	1	1		
0417005	C092	23	1			
0417005	C093	37	1			
0417033	C093	45	1			

CODE	Tavola	RIF	Qnt			
0417034	C094	31	2			
0417043	C092	24	1			
0418003	C091	8	1	1		
0418006	C091	5	1	1		
0418020	C092	28	1			
0418033	C091	9	1	1		
0418035	C091	4	1	1		
0418037	C091	6	1	1		
0418038	C091	7	2	2		
0421003	C094	24	1			
0421007	C094	13	1			
0425007	C094	29	2			
0426001	C093	34	3			
0428004	C093	35	3			
0501121	M023	1	1	1		
0501235	C094	3	1			
0501247	C093	20	2			
0501325	C092	27	1			
0501325	C093	38	1			
0501328	C094	6	2			
0501343	C092	29	1			
0501343	C093	14	1			
0501354	C094	20	1			
0501355	C094	16	2			
0501356	C094	15	1			
0501356	M023	10	1	1		
0501357	C094	19	1			
0501358	C094	10	1			
0501359	C094	7	1			
0501392	C093	19	1			
0501393	C093	41	1			
0502022	C091	24	1	1		
0502067	C091	17	1	1		
0505085	C091	20	1	1		
0505085	M024	1	2	2		
0505111	C094	33	4			
0505115	C094	1	2			
0505116	C091	29	1	1		

CODE	Tavola	RIF	Qnt			
0512004	C091	28	1	1		
0519001	C093	44	2			
0519002	C093	11	2			
0519003	C093	12	2			
1001007	B027	5	4			
1001017	B027	4	6			
1001022	A020	9	2	2		
1004001	B027	29	6			
1005002	D043	14	2			
1005002	D044	14	2			
1305012	C092	33	5			
1305057	C092	32	1			
1305121	C092	4	1			
1305121	C093	4	1			
1305127	C092	11	1			
1305133	C092	30	1			
1305137	C092	1	1			
1305137	C093	1	1			
1305148	C093	39	1			
1305150	C093	53	1			
1305150	L001	1	1			
1305163	C093	23	1			
140.001.00020	H013	17	9			
140.001.00025	H013	18	1			
1401026	C091	35	1	1		
1401026	G005	21	1			
1501090	C091	21	1	1		
1501104	C091	22	1	1		
1501105	C091	23	1	1		
16999	C092	31	1			
1701011	C091	40	1	1		
2005012542	G005	11	1			
2005015442	G005	12	1			
2005098542	G005	6	1			
2023209209	G005	14	1			
2065001101	G005	4	1			
2301007	A020	18	1	1		
2301007	B027	26	1			

**FERRI**

TGA50 - 01

15/11/2004

CODE	Tavola	RIF	Qnt			
2301074	A020	6	8	8		
2301115	A020	24	5	5		
2301117	A020	7	4	4		
2301117	A020	27	2	2		
2301191	M024	5	1	1		
2301208	M024	10	1	1		
2301222	M024	2	1	1		
2301235	A020	29	2	2		
2601002	D042	14	1			
2601034	D043	15	1			
2601034	D044	15	1			
2604001	D009	2	1			
2703004	D042	11	1			
27101030	D043	7	1			
27101030	D044	7	1			
27104040	D043	11	1			
27104040	D044	11	1			
27105030	D009	9	1			
27105040	D009	7	1			
27111000	A020	34	1	1		
27111000	C094	26	1			
27111000	D009	13	1			
27111010	D009	12	1			
27111020	D009	4	1			
27127030	D042	7	1			
27144000	B027	36	1			
27144000	C094	36	1			
27144000	D042	1	1			
27144010	D042	3	1			
27144020	D042	13	1			
27145000	B027	11	1			
27145000	C094	30	1			
27145000	D043	1	1			
27145010	D043	3	1			
27145020	D043	13	1			
27146000	B027	7	1			
27146000	C094	32	1			
27146000	D044	1	1			

CODE	Tavola	RIF	Qnt			
27146010	D044	3	1			
27146020	D044	13	1			
2IM4100063	L001	2	1			
320.021.00020	H013	7	1			
3201001	A020	12	1	1		
3201002	A020	28	1	1		
325.006.00015	H013	15	1			
325.006.00020	H013	12	1			
325.006.00025	H013	14	1			
325.046.00015	H013	8	1			
325.046.00016	H013	9	1			
325.046.00017	H013	11	1			
325.046.00025	H013	10	1			
325.046.00030	H013	3	1			
3SOF1A6820	L001	3	1			
400.011.00005	H013	5	1			
400.011.00030	H013	4	1			
4ANE224012	L001	6	4			
550.021.00035	H013	6	1			
5ART310100	L001	4	1			
5CO30140200	L001	5	1			
5CUR169MA	L001	8	1			
5CUR178MA	L001	7	3			
5TEL105000	C092	9	4			
5TEL120005	C092	2	1			
5TEL120005	C093	2	1			
5U08810500	C092	10	4			
5U11120000	C092	3	1			
5U11120000	C093	3	1			
8125474001	G005	7	1			
8600168000	G005	17	1			
8600194000	G005	13	4			
8600194500	G005	5	1			
8625184000	G005	16	1			
905.014.00040	H013	16	1			
B149118	D042	8	1			
B216177	D043	8	1			
B216177	D044	8	1			

CODE	Tavola	RIF	Qnt			
BSV10110500	B027	38	1			
DAS 75 55	D009	11	1			
DBM255196	D042	5	1			
DBM334255	D043	5	1			
DBM334255	D044	5	1			
F16110500	A020	23	1	1		
F16110600	A020	10	4	4		
F27070400	A020	22	1	1		
F46110300	A020	26	2	2		
OR114	D042	10	1			
OR120	D042	6	1			
OR121	D043	6	1			
OR121	D044	6	1			
OR150	D009	14	1			
OR210	C091	13	1	1		
OR215	D009	10	1			
OR228	D042	9	1			
OR236	D043	10	1			
OR236	D044	10	1			
OR619	D043	9	1			
OR619	D044	9	1			
OR842	D009	5	1			
PW45	D009	3	1			
TGA46070200	B027	40	1			
TGA46190100	B027	35	1			
TGA46200100	B027	39	1			
TGA46200200	B027	32	1			
TGA46200300	B027	34	1			
TGA50010100	A020	1	1	1		
TGA50030100	C093	54	1			
TGA50030200	C093	51	1			
TGA50030300	C093	50	1			
TGA50070100	B027	8	1			
TGA50070200	A020	36	1	1		
TGA50080100	B027	9	1			
TGA50110100	A020	35	1	1		
TGA50110200	B027	3	3			
TGA50110300	B027	12	2			

**FERRI**

TGA50 - 01

15/11/2004

CODE	Tavola	RIF	Qnt			
TGA50140100	B027	6	2			
TGA50140200	C093	13	1			
TGA50140300	C093	30	1			
TGA50150100	C091	39	1	1		
TGA50170100	B027	15	1			
TGA50170200	B027	27	1			
TGA50170300	A020	2	1	1		
TGA50200100	A020	13	1	1		
TGA50200200	C093	52	1			
TGA50200400	C093	22	1			
TGA50200700	M024	13	1	1		
TGA50210100	B027	20	1			
TGA50210200	B027	30	1			
TGA50220100	C094	34	2			
TK5190200	C092	17	1			
TK5190200	C093	27	1			
TK5190300	C092	22	1			
TK5190300	C093	36	1			
TK8040100	A020	11	2	2		
TK8150100	A020	32	3	3		
TK8150100	B027	14	3			
TKV65110100	A020	15	2	2		
TKV65110300	B027	28	1			
TP48110100	A020	37	1	1		
TP48110100	B027	10	3			
TP48110300	B027	37	2			
TP48290200	A020	40	3	4		
TP48290200	B027	18	6			
TS 45 55 7	D009	6	1			
TSN50110300	A020	31	2	2		
TSN50220100	C094	35	2			
TSN50290100	B027	19	4			
WRM118149	D042	12	1			
WRM177208	D043	12	1			
WRM177208	D044	12	1			

CODE	Tavola	RIF	Qnt
------	--------	-----	-----

CODE	Tavola	RIF	Qnt
------	--------	-----	-----

**FERRI**

TGA50 - 01

15/11/2004



**FERRI**

*Questa pagina è bianca per esigenza d'impostazione di catalogo*

*This page has been left blank for reasons of clarity*

*Diese weisse seite ist fur unsere katalogeintragungen bestimmt*

*On a laisse cette page en blanc pour de raisons de clarte*

*Se ha dejado en blanco esta pagina por razones de claridad*